



Verpackungsinhalt

Beschreibung	Stk.
Stoßdämpfer	2
Staubmanschette	2
Feder	2
Sicherungsmutter M14	2
Unterlegscheibe Plastik	2
Unterlegscheibe	2
Höhenverstellung	2
Verwendung vorn und hinten	
Hakenschlüssel	2
Aufkleber Öhlins	1
Bedienungsanleitung	1

👁️ HINWEIS!

Bitte beachten Sie, dass dieses Bild eine allgemeine Abbildung ist und vom tatsächlichen Produkt abweichen kann.

👁️ HINWEIS!

Durch Lagerung und Transport können sich, insbesondere bei hohen Außentemperaturen, Schmiermittel und Schutzöle lösen und die Verpackung verunreinigen. Dies hat keinen Einfluss auf die Funktion Ihres Produkts. Bitte reinigen Sie das Produkt vor dem Einbau mit einem trockenen Lappen.

👁️ HINWEIS!

Bitte prüfen Sie den Verpackungsinhalt vor dem Einbau und kontaktieren Sie Ihren Öhlins Fachhändler, falls etwas fehlen sollte.

⚠️ WARNUNG!

Bitte lesen Sie sich vor dem Einbau und der Inbetriebnahme die beiliegende Bedienungsanleitung gründlich durch. Stoßdämpfer sind wichtige technische Bauteile eines Fahrzeugs und beeinflussen des Stabilität.

Stoßdämpfer für BMW 1M (E82) - vorne

BMZ MN01

Montageanleitung



MONTAGEANLEITUNG

⚠ WARNUNG!

Wir empfehlen dringend, den Einbau dieses Produkts durch eine Fachwerkstatt vornehmen zu lassen.

⚠ WARNUNG!

Wenn Sie an einem angehobenen Fahrzeug arbeiten, achten Sie auf dessen sicheren Stand.

👁 HINWEIS!

Beachten Sie bei der Montage die Bedienungsanleitung des Fahrzeugs.

1

Heben Sie das Fahrzeug an und entlasten Sie die Achsen. Verwenden Sie Unterstellböcke.

2

Entfernen Sie die Vorderräder.

👁 HINWEIS!

Sichern Sie die Achsträger auf beiden Seiten, um eine Beschädigung der Bremsleitungen zu vermeiden.

3

Lösen Sie die unteren und oberen Sicherungsschrauben am Federbein. Entfernen Sie das originale Federbein. Notieren Sie sich die Position der Koppelstange.

4

Kürzen Sie die Staubschutzmanschette, vom unteren Ende gemessen, um 62 Millimeter (siehe Abbildung).

5

Montieren Sie den Stoßdämpfer wie in der Abbildung dargestellt. Installieren Sie die Öhlinns McPherson Federbeine gemäß der Bedienungsanleitung am Fahrzeug. Richten Sie das Federbein mit dem Aufkleber nach zum Rad hin aus, um die korrekte Position für die Koppelstange zu erreichen.

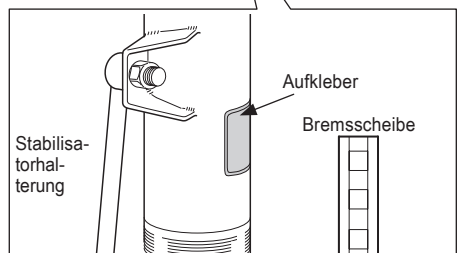
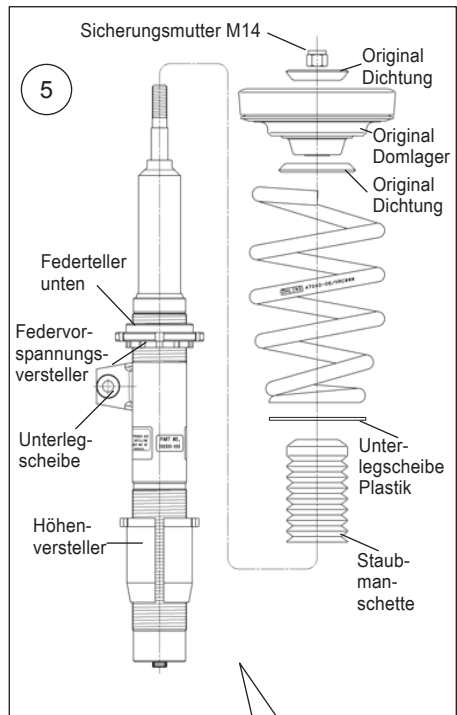
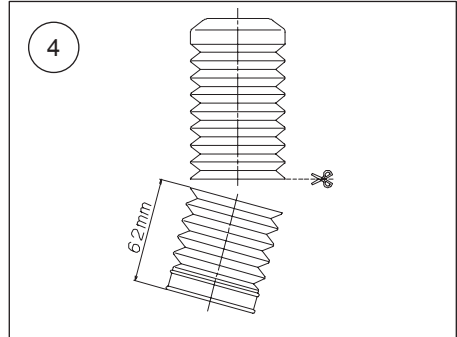

MONTAGEANLEITUNG

6

Befestigen Sie die Koppelstange.

HINWEIS!

Nutzen Sie einen Inbusschlüssel, um den Stoßdämpferschaft in Position zu halten, während Sie die Sicherungsmutter für das Domlager anziehen.

7

Heben Sie den Achsträger an, um die Höhenverstellung korrekt in die Hülse zu platzieren.

8

Anzugsdrehmomente:

Unterer Federteller und Sicherungsmutter 50-60 Nm,
Sicherungsmutter 35-40 Nm.

9

Stellen Sie sicher, dass alle demontierten Teile in der gleichen Art und Weise wieder montiert wurden.

ACHTUNG

Stellen Sie sicher, dass alle Schrauben und Muttern mit dem korrekten Drehmoment angezogen wurden. Überprüfen Sie, dass die Bewegung des Dämpfers bei voller Be- und Entlastung durch nichts behindert oder eingeschränkt wird.

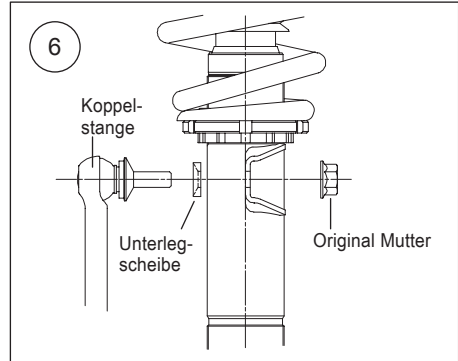

EINSTELLUNGEN

⚠ WARNUNG!

Stellen Sie vor der Fahrt sicher, dass Stoßdämpfereinstellwerte mit den Öhlins empfohlenen Einstellwerten übereinstimmen. Lesen Sie die Bedienungsanleitung, bevor Sie Änderungen an der Einstellung vornehmen. Bei Fragen zu den Einstellwerten wenden Sie sich bitte an Ihren Öhlins Fachhändler.

EINSTELLWERTE

Zugstufeneinstellung

Rennstrecke	3	klicks
Kurvenreiche Straße	7	klicks
Straße	12	klicks
Federvorspannung	6	mm

Feder

Länge	200	mm
Länge nach Einbau	194	mm
Federrate H200/ 65	60	N/mm

Fahrhöhe

Mit Federvorspannung und Höheneinstellung gemäß den Empfehlungen von Öhlins wird das Fahrzeug ca. 15 mm tiefergelegt als original. Der Einstellbereich der Höhenverstellung beträgt +/- 15 mm.

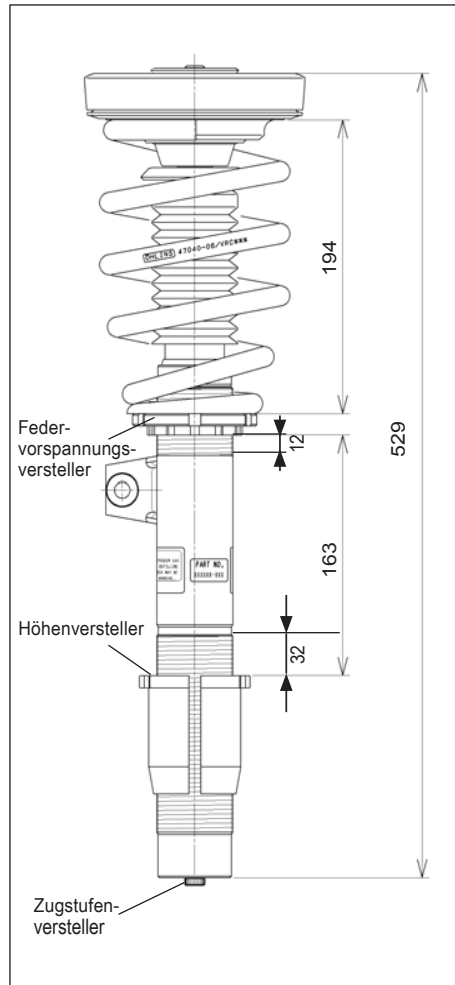

ÖHLINS Produkte unterliegen einer kontinuierlichen Verbesserung und Weiterentwicklung. Diese Montageanleitung wurde bis zum Druckschluss so aktuell wie irgend möglich gehalten. Dennoch können geringe Unterschiede zwischen den hier gezeigten und beschriebenen Produkten und der tatsächlich ausgelieferten Ware existieren.

Die neuesten Informationen bekommen Sie bei Ihrem ÖHLINS Importeur. Sollten Sie Fragen zum Inhalt dieser Montageanleitung haben, so kontaktieren Sie Ihren ÖHLINS Händler.



Part no. MI_BMZMN01_vorne_0
Veröffentlicht 2014-10-16

© ÖHLINS Racing AB. Alle Rechte vorbehalten. Jeglicher Nachdruck oder Verwendung ohne schriftliche Genehmigung von ÖHLINS Racing AB ist verboten.

Öhlins Racing AB
Box 722
S-19 27 Upplands Väsby, Sweden
Phone +46 8 590 025 00
fax +46 8 590 025 80



www.ohlins.com



Verpackungsinhalt

Beschreibung	Stk.
Stoßdämpfer	2
Unterlegscheibe	2
Sicherungsmutter M10	2
Abstandshülse	4
Staubmanschette	2
Feder	2
Federvorspannungsversteller	2
Gummischeibe	2
Einstellkabel	2
Verstellknopf	2
Einstellschraube	2
Flexible Unterlegscheibe	2
Unterlegscheibe	2
Untere Plasticscheibe	2
Federteller	2
Sicherungsmutter	4
Inbusschlüssel	1

HINWEIS!

Bitte beachten Sie, dass dieses Bild eine allgemeine Abbildung ist und vom tatsächlichen Produkt abweichen kann.

HINWEIS!

Durch Lagerung und Transport können sich, insbesondere bei hohen Außentemperaturen, Schmiermittel und Schutzöle lösen und die Verpackung verunreinigen. Dies hat keinen Einfluss auf die Funktion Ihres Produkts. Bitte reinigen Sie das Produkt vor dem Einbau mit einem trockenen Lappen.

HINWEIS!

Bitte prüfen Sie den Verpackungsinhalt vor dem Einbau und kontaktieren Sie Ihren Öhlins Fachhändler, falls etwas fehlen sollte.

WARNUNG!

Bitte lesen Sie sich vor dem Einbau und der Inbetriebnahme die beiliegende Bedienungsanleitung gründlich durch. Stoßdämpfer sind wichtige technische Bauteile eines Fahrzeugs und beeinflussen des Stabilität.

Stoßdämpfer für BMW 1M (E82) - hinten

BMZ MN01

Montageanleitung



MONTAGEANLEITUNG

⚠️ WARNUNG!

Wir empfehlen dringend, den Einbau dieses Produkts durch eine Fachwerkstatt vornehmen zu lassen.

⚠️ WARNUNG!

Wenn Sie an einem angehobenen Fahrzeug arbeiten, achten Sie auf dessen sicheren Stand.

👁️ HINWEIS!

Beachten Sie bei der Montage die Bedienungsanleitung des Fahrzeugs.

1

Heben Sie das Fahrzeug an und entlasten Sie die Achsen. Verwenden Sie Unterstellböcke.

2

Entfernen Sie die Hinterräder.

3

Lösen Sie die unteren und oberen Sicherungsschrauben am Federbein. Entfernen Sie das originale Federbein.

4

Kürzen Sie die Staubschutzmanschette, vom unteren Ende gemessen, um 82 Millimeter (siehe Abbildung).

5

Montieren Sie den Stoßdämpfer wie in der Abbildung dargestellt. Montieren Sie noch nicht die Einstellschraube und den Einstellknopf.

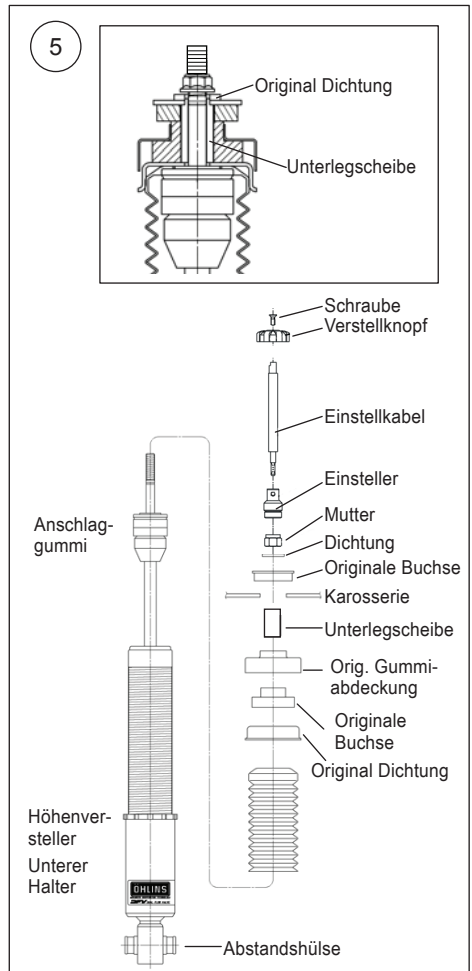
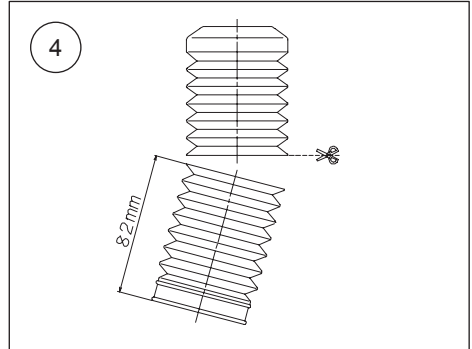

MONTAGEANLEITUNG

6

Montieren Sie die Öhlins Feder und den Federvorspannungsversteller, wie in der Abbildung dargestellt.

7

Installieren Sie die Öhlins Federbeine gemäß der Bedienungsanleitung am Fahrzeug.

8

Bohren Sie ein 12-25 mm großes Loch für das Kabel und den Einstellknopf in die Seitenverkleidung.

👁️ HINWEIS!

Beim Festziehen der Sicherungsmutter muss der Schaft mit einem flachen Schraubendreher gesichert werden.

9

Anzugsdrehmomente:

Unterer Federteller und Sicherungsmutter 50-60 Nm, Sicherungsmutter 30 Nm.

👁️ HINWEIS!

Lassen Sie das Fahrzeug ab, so dass das Fahrwerk leicht eingefedert ist, bevor Sie die Schrauben festziehen.

👋 ACHTUNG

Stellen Sie sicher, dass alle Schrauben und Muttern mit dem korrekten Drehmoment angezogen wurden. Überprüfen Sie, dass die Bewegung des Dämpfers bei voller Be- und Entlastung durch nichts behindert oder eingeschränkt wird.

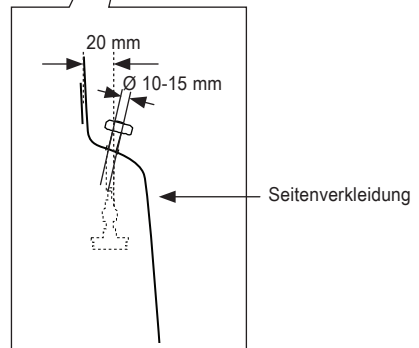
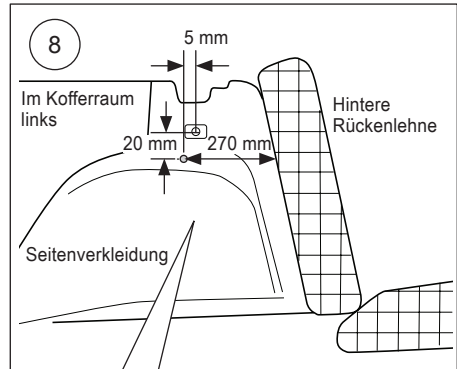
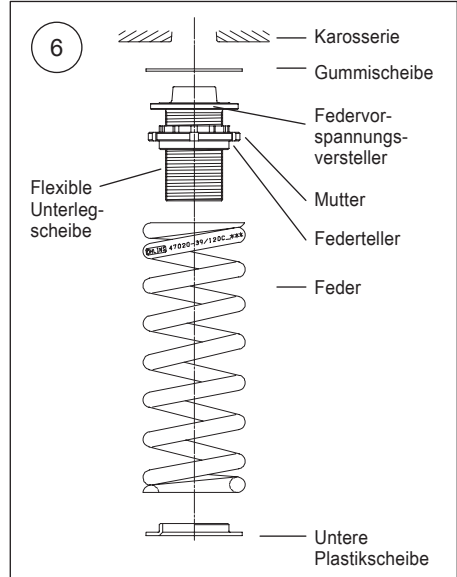

EINSTELLUNGEN

⚠️ WARNUNG!

Stellen Sie vor der Fahrt sicher, dass Stoßdämpfereinstellwerte mit den von Öhlins empfohlenen Einstellwerten übereinstimmen. Lesen Sie die Bedienungsanleitung, bevor Sie Änderungen an der Einstellung vornehmen. Bei Fragen zu den Einstellwerten wenden Sie sich bitte an Ihren Öhlins Fachhändler.

EINSTELLWERTE

Zugstufeneinstellung

Rennstrecke	3	klicks
Kurvenreiche Straße	7	klicks
Straße	12	klicks
Federvorspannung	37	mm
Feder		
Federrate H250/ ID65	110	N/mm

Fahrhöhe

Mit Federvorspannung und Höheneinstellung gemäß den Empfehlungen von Öhlins wird das Fahrzeug ca. 5 mm tiefergelegt im Vergleich zum Original Fahrwerk. 1 Umdrehung der Höhenverstellung ändert die Höhe um 1.5 mm.

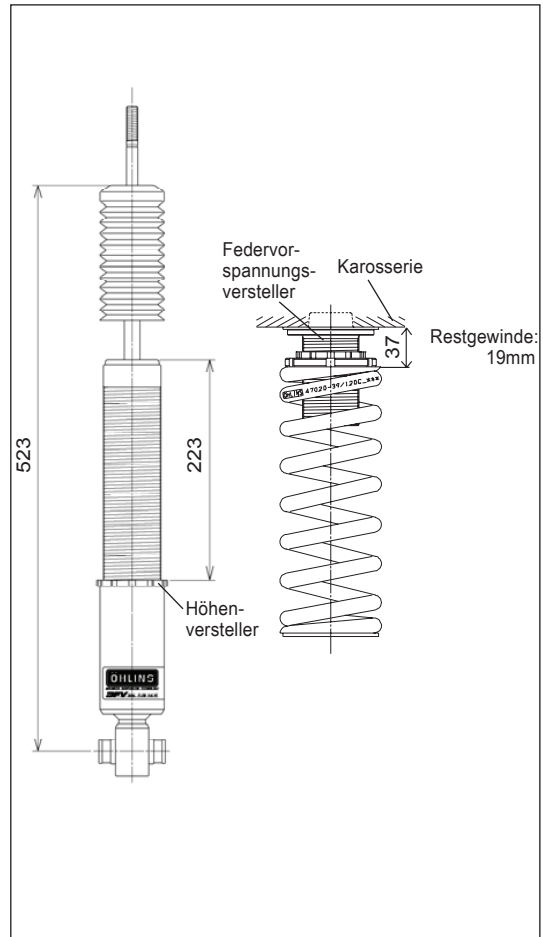

ÖHLINS Produkte unterliegen einer kontinuierlichen Verbesserung und Weiterentwicklung. Diese Montageanleitung wurde bis zum Druckschluss so aktuell wie irgend möglich gehalten. Dennoch können geringe Unterschiede zwischen den hier gezeigten und beschriebenen Produkten und der tatsächlich ausgelieferten Ware existieren.

Die neuesten Informationen bekommen Sie bei Ihrem ÖHLINS Importeur. Sollten Sie Fragen zum Inhalt dieser Montageanleitung haben, so kontaktieren Sie Ihren ÖHLINS Händler.

Part no. MI_BMZMN01_rear_0
Veröffentlicht 2014-10-16

© ÖHLINS Racing AB. Alle Rechte vorbehalten. Jeglicher Nachdruck oder Verwendung ohne schriftliche Genehmigung von ÖHLINS Racing AB ist verboten.

Öhlins Racing AB
Box 722
S-194 27 Upplands Väsby, Sweden
Phone +46 8 590 025 00
fax +46 8 590 025 80



www.ohlins.com