

Lieferumfang		
Beschreibung	Art. Nr.	Stk.
Vorderradgabel	FGRT 225	1
Schraube	01046-38	4
Kotflügelhalter rechts	21665-18	1
Kotflügelhalter links	21665-19	1
Öhlins Aufkleber Set		1
Betriebsanleitung	07282-07	1

#### 👁 Hinweis!

Die Abbildungen in dieser Montageanleitung können sich von Ihrem Produkt unterscheiden.

#### 👁 Hinweis!

Unter hohen Temperaturen, während der Lagerung oder des Transportes, können sich Schmiermittel und Schutzöle lösen und die Verpackung verunreinigen. Auch vom Zusammenbau in unserem Werk können Fett- oder Ölreste vorhanden sein. Dies hat keinen Einfluss auf die Funktion Ihres Öhlins Produktes. Reinigen Sie das Öhlins Produkt vor dem Einbau gründlich mit einem Stofflappen.

#### 👁 Hinweis!

Überprüfen Sie den Packungsinhalt bevor Sie das Produkt montieren. Sollten Teile fehlen, so kontaktieren Sie Ihren Öhlins Händler.

#### ⚠ Warnung!

Bitte lesen Sie vor dem Einbau des Produktes die Öhlins Bedienungsanleitung genau durch. Eine Vorderradgabel ist ein wichtiges technisches Element des Fahrzeuges, welches die Stabilität beeinflusst.

## Öhlins Vorderradgabel für Kawasaki Ninja ZX-10R

# **FGRT 225**

### Montageanleitung

# MONTAGEANLEITUNG

## ⚠ **Warnung!**

Es ist zu empfehlen, dass ein Öhlins Händler die Vorderradgabel einbaut.

## ⚠ **Warnung!**

Achten Sie darauf, dass Ihr Motorrad einen sicheren Stand hat und nicht kippen kann.

## 👁 **Hinweis!**

Schauen Sie stets in die fahrzeugspezifische Betriebsanleitung wenn Sie Arbeiten am Motorrad ausführen. Dort erfahren Sie mehr über Montevorgänge und Einstellwerte.

## 👁 **Hinweis!**

Reinigen Sie das Motorrad sorgfältig vor der Montage der Öhlins Vorderradgabel.

**1**

Stellen Sie das Motorrad auf einen Montageständer. Das Vorderrad sollte den Boden nur leicht berühren

**2**

Demontieren Sie den vorderen Kotflügel, die Bremssättel, den Geschwindigkeitssensor und das Vorderrad. Schauen Sie in die fahrzeugspezifische Betriebsanleitung und befolgen Sie die Montageanweisungen.

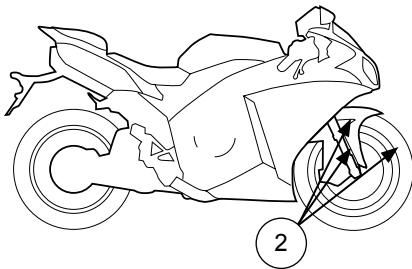

**3**

Lösen Sie die Schrauben an der oberen und der unteren Gabelbrücke.

**4**

Bauen Sie die beiden Gabelholme aus der Gabelbrücke aus.

**5**

Montieren Sie die beiden im Lieferumfang enthaltenen Kotflügelhalter an den Gabelholmen. Tragen Sie Loctite 2400 oder ein ähnliches Schraubensicherungsmittel auf die Gewinde der Schrauben auf und ziehen Sie diese mit einem maximalen Anzugsdrehmoment von 4Nm fest.

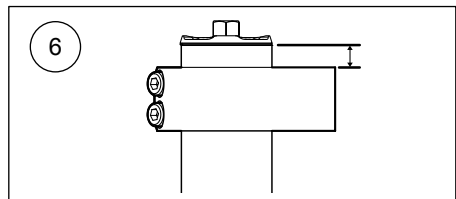
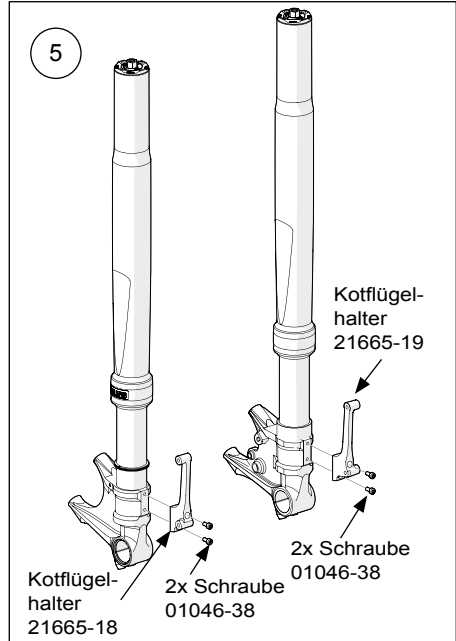

**6**

Verbauen Sie die Gabelholme in der Gabelbrücke unter Berücksichtigung des in der fahrzeugspezifischen Betriebsanleitung angegebenen Gabelüberstandes. Drehen Sie den Lenker ganz nach links und ganz nach rechts. Es darf keinerlei Beeinträchtigungen zu erkennen sein. Achten Sie auch darauf, dass der Gaszug und sämtliche elektrischen Leitungen in weiten Schleifen verlegt sind und bei Lenkbewegungen nicht geknickt oder gestaucht werden.

## 👁 **Hinweis!**

Achten Sie darauf, dass die maschinell behandelte Oberfläche der Gabelholme im Winkel von 90 Grad zur Fahrtrichtung steht.

# MONTAGEANLEITUNG

7

Anzugsdrehmomente:

Schrauben der oberen Gabelbrücke: 20Nm

Schrauben der unteren Gabelbrücke: 10Nm

8

Montieren Sie den vorderen Kotflügel, das Vorderrad und die Bremssättel. Ziehen Sie die Schrauben noch nicht fest.

9

Montieren Sie den Geschwindigkeitssensor. Wenn nötig, verschieben Sie die Gummihülse etwas, damit das Kabel den Gabelboden nicht berührt.

10

Stellen Sie das Motorrad auf den Boden. Betätigen Sie die Vorderradbremse und drücken Sie das Motorrad dabei 3-4 x in die Federung. Dies führt dazu, dass sich die Gabelholme in eine parallele Position bewegen.

11

Ziehen Sie den Kotflügel, die Bremssättel und die Vorderradachse fest. Ziehen Sie die Klemmschrauben für die Vorderradachse mit einem maximalen Drehmoment von 19Nm fest.

12

Drehen Sie die Zug- und Druckstufeneinsteller komplett zu.

13

Drücken Sie die Gabel mehrfach in die Federung, um Luft aus dem System zu spülen. Achten Sie darauf, dass über den gesamten Federweg Dämpfung vorhanden ist.

14

Stellen Sie Druck und Zugstufendämpfung entsprechend den Angaben des Kapitels „Empfohlenes Set-Up“ ein.

## ⚠ Achtung!

Achten Sie darauf, alle Schrauben entsprechend dem vorgegebenen Drehmoment anzuziehen. Überprüfen Sie, dass nichts die Vorderradgabel am Ein- und Ausfedervorgang hindert oder diesen beeinflusst.

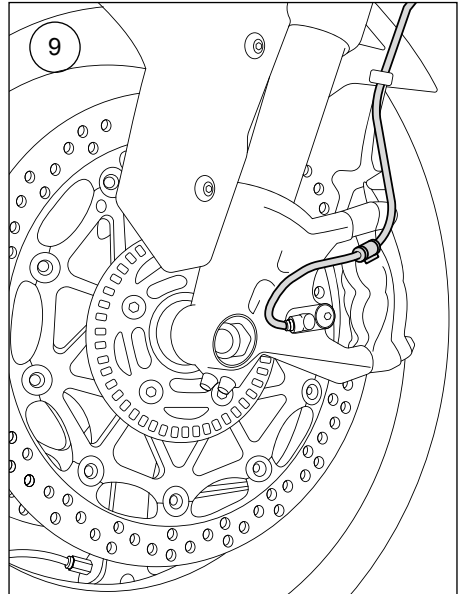

## EINSTELLARBEITEN

### ⚠ Warnung!

Stellen Sie vor der ersten Fahrt sicher, dass die vorhandenen Gabeleinstellungen mit den von Öhlins empfohlenen Einstellwerten übereinstimmen. Lesen Sie zuerst das Handbuch bevor Sie Anpassungen vornehmen. Kontaktieren Sie einen Öhlins Händler wenn Sie Fragen in Bezug auf die Abstimmung haben.

Federvor-  
spannungs-  
einsteller

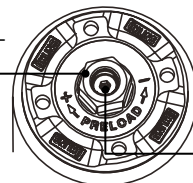

Druck- / Zugstufen-  
einsteller

# EINSTELLWERTE

# GABELFEDER-GUIDE

Druckstufendämpfung	12	Klicks
Zugstufendämpfung	12	Klicks
Gabelölstand	150	mm
Gabelüberstand	7	mm
Gabelöl Art. Nr.	01309-01	
Federrate	10.5	N/mm
Federvorspannung Standard	7	Umdrehungen

Achten Sie darauf die richtige Gabelfeder mit Blick auf Ihr Gewicht, Ihren Fahrstil und Ihre Vorlieben auszuwählen. Auf dieser Seite finden Sie die generellen Empfehlungen zur Federrate in Bezug zum Fahrergewicht. Kontaktieren Sie einen Öhlins Händler, um weitere Informationen zu erhalten.

## 👁 Hinweis!

08790-xx - Die Auslieferung der Gabelfedern erfolgt paarweise.  
04744-xx - Die Auslieferung der Gabelfedern erfolgt stückweise.

Fahrgewicht (kg)	50	60	70	80	90	100	110
Federrate (N/mm)	9.5	10	10	10.5	10.5	11	11
Vorspannung (mm)	7	6	8	7	9	8	10
Feder Art. Nr. (Paar)	08790-95	08790-10	08790-10	08790-05	08790-05	08790-11	08790-11
Feder Art. Nr. (Stück)	04744-95	04744-10	04744-10	04744-05	04744-05	04744-11	04744-11

## ÖLSTAND- KRAFT DIAGRAMM

Luftpolster für einen Gabelholm

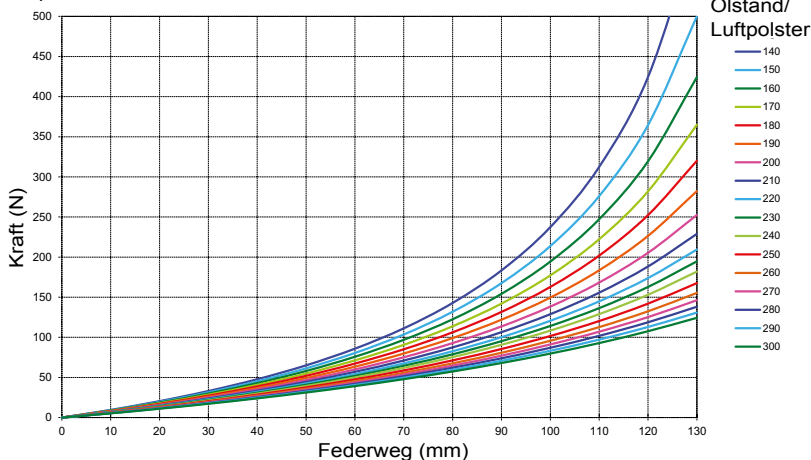

👁 Öhlins Produkte unterliegen einer kontinuierlichen Verbesserung und Weiterentwicklung. Diese Montageanleitung wurde bis zum Druckschluss so aktuell wie irgend möglich gehalten. Dennoch können geringe Unterschiede zwischen den hier gezeigten und beschriebenen Produkten und der tatsächlich ausgelieferten Ware existieren.

Die neuesten Informationen bekommen Sie bei Ihrem Öhlins Importeur. Sollten Sie Fragen zum Inhalt dieser Montageanleitung haben, so kontaktieren Sie Ihren Öhlins Händler.

Teile Nr. MI\_FGRT225\_0  
Veröffentlicht am 31.10.2017

© Öhlins Racing AB. Alle Rechte vorbehalten. Jeglicher Nachdruck oder Verwendung ohne schriftliche Genehmigung von Öhlins Racing AB ist verboten.

Öhlins Racing AB  
Box 722  
S-194 27 Upplands Väsby, Sweden  
Phone +46 8 590 025 00  
fax +46 8 590 025 80



[www.ohlins.com](http://www.ohlins.com)