

Einstellarbeiten

⚠️ Warnung!

Stellen Sie vor der ersten Fahrt sicher, dass die vorhandenen Stoßdämpfereinstellungen mit den von Öhlins empfohlenen Einstellwerten übereinstimmen. Lesen Sie zuerst das Handbuch bevor Sie Anpassungen und Einstellarbeiten am Stoßdämpfer ausführen. Kontaktieren Sie einen Öhlins Händler wenn Sie Fragen in Bezug auf die Abstimmung des Stoßdämpfers haben.

Federvorspannungsversteller

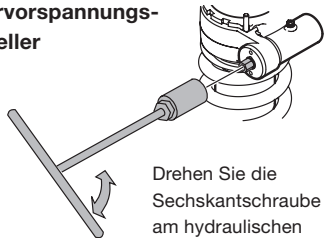

Drehen Sie die Sechskantschraube am hydraulischen Verstellregler. Drehen Sie im Uhrzeigersinn wenn Sie die Federvorspannung erhöhen und dagegen, wenn Sie diese senken wollen.

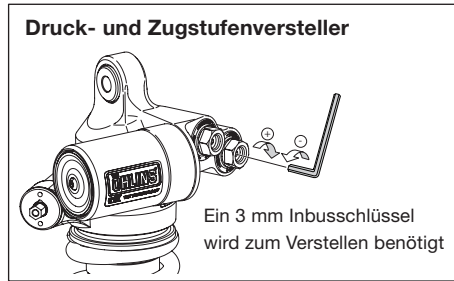

Druck- und Zugstufenversteller

Ein 3 mm Inbusschlüssel wird zum Verstellen benötigt

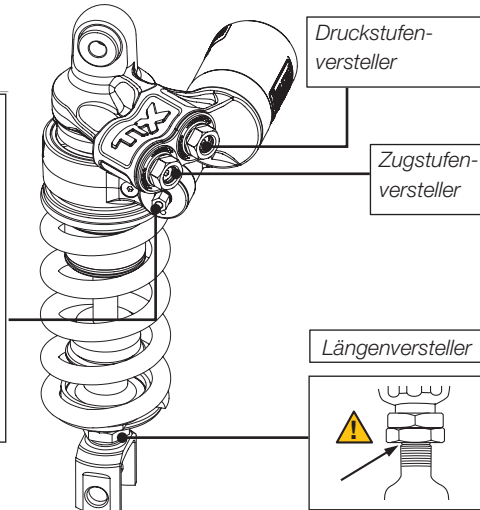

Längenversteller

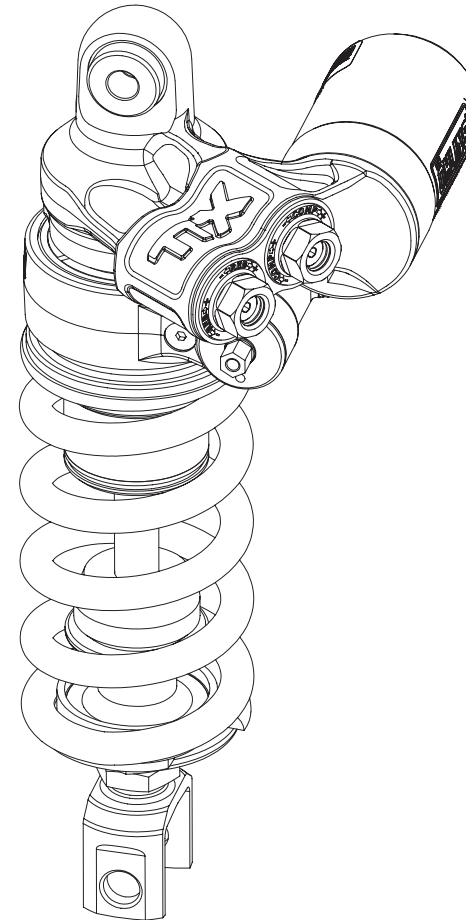
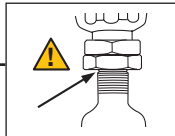

Überprüfen Sie den Packungsinhalt bevor Sie das Produkt montieren. Sollten Teile fehlen, so kontaktieren Sie Ihren Öhlins Händler.

Lieferumfang

	Art. Nr.	Stück
Stoßdämpfer	YA 932	1
Öhlins Aufkleber	00192-01	2
Notizaufkleber	01180-01	1
Betriebsanleitung	07242-01	1

Unter hohen Temperaturen, während der Lagerung oder des Transportes, können sich Schmiermittel und Schutzöle lösen und die Verpackung verunreinigen. Dies hat keinen Einfluss auf die Funktion Ihres Öhlins Produktes. Reinigen Sie das Öhlins Produkt gründlich mit einem Stofflappen vor dem Einbau.

⚠️ Warnung!

Bitte lesen Sie vor dem Einbau des Produktes die Öhlins Bedienungsanleitung genau durch. Ein Stoßdämpfer ist ein wichtiges technisches Element des Fahrzeuges, welches die Stabilität beeinflusst.

Einstellwerte

Empfohlenes Set-Up

Zugstufendämpfung	12 Klicks
Druckstufendämpfung	12 Klicks
Federvorspannung	13 mm

Länge des Dämpfers	302 $\frac{1}{2}$ mm
Federweg	65 mm
Feder	21040-31
Federrate	(95 N/mm)
Federlänge unbelastet	160 $\frac{2}{3}$ mm

Öhlins Produkte unterliegen einer kontinuierlichen Verbesserung und Weiterentwicklung. Diese Montageanleitung wurde bis zum Druckschluss so aktuell wie irgend möglich gehalten. Dennoch können geringe Unterschiede zwischen den hier gezeigten und beschriebenen Produkten und der tatsächlich ausgelieferten Ware existieren.

Die neuesten Informationen bekommen Sie bei Ihrem Öhlins Importeur. Sollten Sie Fragen zum Inhalt dieser Montageanleitung haben, so kontaktieren Sie Ihren Öhlins Händler.

Teile Nr. YA932_0
Veröffentlicht am 14.03.2012



© Öhlins Racing AB. Alle Rechte vorbehalten. Jeglicher Nachdruck oder Verwendung ohne schriftliche Genehmigung von Öhlins Racing AB ist verboten.

Öhlins Racing AB
Box 722
S-194 27 Upplands Väsby, Sweden
Phone +46 8 590 025 00
fax +46 8 590 025 80



www.ohlins.com

Öhlins Stoßdämpfer für Yamaha R1 YA 932

Montageanleitung



Warnung!

Es ist zu empfehlen, dass ein Öhlins Händler den Stoßdämpfer einbaut.

Schauen Sie stets in die fahrzeugspezifische Betriebsanleitung wenn Sie Arbeiten am Motorrad ausführen.

1

Stellen Sie das Motorrad auf einen Montageständer. Das Hinterrad sollte den Boden dabei nur ganz leicht berühren.

Warnung!

Achten Sie darauf, dass Ihr Motorrad einen sicheren Stand hat und nicht kippen kann.

2

Entfernen Sie die oberen und unteren Stoßdämpferanbindungen.

3

Entfernen Sie den originalen Stoßdämpfer nach oben.

Hinweis!

Empfehlung! Bevor Sie den Öhlins Stoßdämpfer montieren:

- *Reinigen Sie das Fahrzeug sorgfältig*
- *Stellen Sie die Länge des Stoßdämpfers ein (überprüfen Sie den Winkel des Frontscheinwerfers nach der Längenanpassung!)*

4

Montieren Sie den Öhlins Stoßdämpfer genauso wie das Originalteil. Verwenden Sie die Originalschrauben.

Hinweis!

Senken Sie das Motorrad so ab, dass der Stoßdämpfer ganz leicht gestaucht wird, bevor Sie die Schrauben anziehen.

Warnung!

Achten Sie darauf, alle Schrauben entsprechend dem vorgegebenen Drehmoment anzuziehen. Überprüfen Sie, dass nichts den Stoßdämpfer am Ein- und Ausfedervorgang hindert oder diesen beeinflusst.