

Einstellarbeiten

⚠ Warnung!

Stellen Sie vor der ersten Fahrt sicher, dass die vorhandenen Stoßdämpfereinstellungen mit den von Öhlins empfohlenen Einstellwerten übereinstimmen. Lesen Sie zuerst das Handbuch bevor Sie Anpassungen und Einstellarbeiten am Stoßdämpfer ausführen. Kontaktieren Sie einen Öhlins Händler wenn Sie Fragen in Bezug auf die Abstimmung des Stoßdämpfers haben.

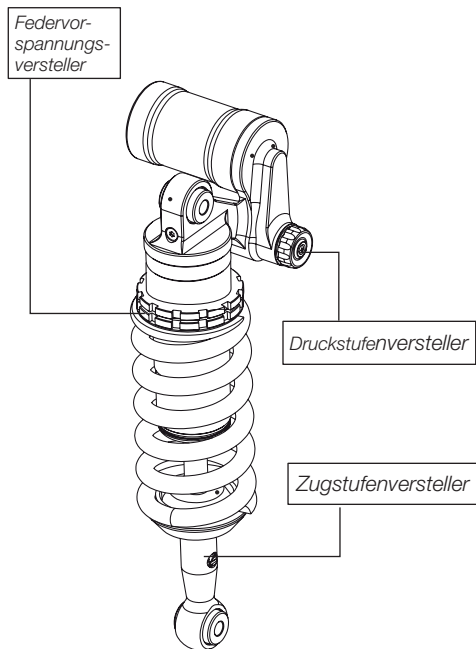

Stoßdämpfer Daten

Länge	406 mm
Federweg	100,5 mm

Einstellwerte

Empfohlenes Set-Up

Federvorspannung	etwa 16 mm
Druckstufendämpfung	12 Klicks
Zugstufendämpfung	19 Klicks

Federweg unbelastet / belastet

Federweg unbelastet, hinten (R1-R2)	32 ± 5 mm
Federweg belastet, hinten (R1-R3)	90 ± 5 mm
Federweg unbelastet, vorne (F1-F2)	30 ± 5 mm
Federweg belastet, vorne (F1-F3)	94 ± 5 mm

👁 Lesen Sie mehr über den unbelasteten und den belasteten Federweg im Öhlins Handbuch.

👁 Öhlins Produkte unterliegen einer kontinuierlichen Verbesserung und Weiterentwicklung. Diese Montageanleitung wurde bis zum Druckschluss so aktuell wie irgend möglich gehalten. Dennoch können geringe Unterschiede zwischen den

hier gezeigten und beschriebenen Produkten und der tatsächlich ausgelieferten Ware existieren.

Teile Nr. KT 122
Veröffentlicht am 19.11.2012



© Öhlins Racing AB. Alle Rechte vorbehalten. Jeglicher Nachdruck oder Verwendung ohne schriftliche Genehmigung von Öhlins Racing AB ist verboten.

Öhlins Racing AB
Box 722
S-194 27 Upplands Väsby, Sweden
Phone +46 8 590 025 00
fax +46 8 590 025 80



www.ohlins.com

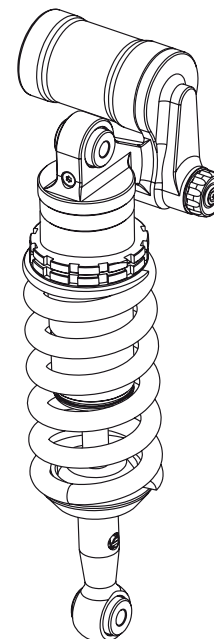

Überprüfen Sie den Packungsinhalt bevor Sie das Produkt montieren. Sollten Teile fehlen, so kontaktieren Sie Ihren Öhlins Händler.

Lieferumfang

	Art. Nr.	Stück
Stoßdämpfer	KT 122	1
Hakenschlüssel	00710-02	1
Öhlins Aufkleber	00192-01	2
Notizaufkleber	01180-01	1
Betriebsanleitung	07251-02	1

👁 Hinweis!

Dieses Kit enthält keine Stoßdämpferfeder. Beachten Sie die entsprechende Liste in dieser Anleitung oder kontaktieren Sie einen Öhlins Händler.

Unter hohen Temperaturen, während der Lagerung oder des Transportes, können sich Schmiermittel und Schutzöle lösen und die Verpackung verunreinigen. Dies hat keinen Einfluss auf die Funktion Ihres Öhlins Produktes. Reinigen Sie das Öhlins Produkt gründlich mit einem Stofflappen vor dem Einbau.

⚠ Warnung!

Bitte lesen Sie vor dem Einbau des Produktes die Öhlins Bedienungsanleitung genau durch. Ein Stoßdämpfer ist ein wichtiges technisches Element des Fahrzeuges, welches die Stabilität beeinflusst.

Öhlins Stoßdämpfer für KTM 690 Enduro R KT 122

Montageanleitung



Montageanleitung

⚠️ **Warnung!**

Es ist zu empfehlen, dass ein Öhlins Händler den Stoßdämpfer einbaut.

Beachten Sie die Hinweise in Ihrem Fahrzeughandbuch.

1

Stellen Sie das Motorrad auf einen Montageständer. Die Räder sollten den Boden nur leicht berühren.

⚠️ **Warnung!**

Achten Sie darauf, dass Ihr Motorrad einen sicheren Stand hat und nicht kippen kann.

2

Demontieren Sie die Sitzbank.

3

Lösen Sie die obere Halterung des Schalldämpfers.

4

Lösen Sie die obere Schraube des Rahmenhecks und entfernen Sie die untere. Drehen Sie das Rahmenheck nach oben. Achten Sie darauf keine Kabel oder Schläuche zu beschädigen.

5

Lösen Sie die oberen und unteren Anbauteile vom Stoßdämpfer und demontieren Sie diesen.

6

Montieren Sie den Öhlins Stoßdämpfer am Fahrzeug. Nehmen Sie hierfür die beiden Originalschrauben, ziehen Sie diese aber noch nicht fest.

👁️ **Hinweis!**

Bevor Sie die Schrauben anziehen, lassen Sie das Motorrad etwas vom Montageständer ab, so dass der Stoßdämpfer leicht gedrückt wird.

7

Ziehen Sie die untere und die obere Befestigungsschraube fest. Das Anzugsdrehmoment entnehmen Sie der KTM Betriebsanleitung.

8

Montieren Sie das Rahmenheck. Achten Sie darauf, dass sich wieder alle Teile an ihrem Platz befinden.

👉 **Warnung!**

Achten Sie darauf, alle Schrauben entsprechend dem vorgegebenen Drehmoment anzuziehen. Überprüfen Sie, dass nichts den Stoßdämpfer am Ein- und Ausfedervorgang hindert oder diesen beeinflusst.

