

Lieferumfang		
Beschreibung	Art. Nr.	Stk.
Stoßdämpfer	KA467	1
Kabelbinder	00231-01	3
Notizaufkleber	01180-01	1
Öhlins Aufkleber Set		1
Betriebsanleitung	07242-07	1

**👁 Hinweis!**

Die Abbildungen in dieser Montageanleitung können sich von Ihrem Produkt unterscheiden.

**👁 Hinweis!**

Unter hohen Temperaturen, während der Lagerung oder des Transportes, können sich Schmiermittel und Schutzöle lösen und die Verpackung verunreinigen. Dies hat keinen Einfluss auf die Funktion Ihres Öhlins Produktes. Reinigen Sie das Öhlins Produkt gründlich mit einem Stofflappen vor dem Einbau.

**👁 Hinweis!**

Überprüfen Sie den Packungsinhalt, bevor Sie das Produkt montieren. Sollten Teile fehlen, so kontaktieren Sie Ihren Öhlins Händler.

**⚠ Warnung!**

Bitte lesen Sie vor dem Einbau des Produktes die Öhlins Betriebsanleitung genau durch. Ein Stoßdämpfer ist ein wichtiges technisches Element des Fahrzeuges, welches die Stabilität beeinflusst.

## Öhlins Stoßdämpfer für Kawasaki ZX 6 R(636)

# KA 467

### Montageanleitung

# MONTAGEANLEITUNG

## **⚠ Warnung!**

*Es ist zu empfehlen, dass ein Öhlins Händler den Stoßdämpfer einbaut.*

## **⚠ Warnung!**

*Achten Sie darauf, dass Ihr Motorrad einen sicheren Stand hat und nicht kippen kann.*

## **👁 Hinweis!**

*Schauen Sie stets in die fahrzeugspezifische Betriebsanleitung wenn Sie Arbeiten am Motorrad ausführen. Dort erfahren Sie mehr über Montagevorgänge und Einstellwerte.*

## **👁 Hinweis!**

*Reinigen Sie das Fahrzeug sorgfältig vor der Montage des Stoßdämpfers.*

**1**

Stellen Sie das Motorrad auf einen Montageständer. Das Hinterrad sollte den Boden dabei nur leicht berühren.

**2**

Lösen Sie links und rechts den hinteren Teil der Verkleidung.

**3**

Demontieren Sie den Schalldämpfer und den Vorschalldämpfer.

**4**

Lösen Sie die untere Stoßdämpferanbindung.

**5**

Entfernen Sie die Schraube, welche die Zugstangen mit dem Umlenkdreieck verbindet.

**6**

Lösen Sie die obere Stoßdämpferanbindung und bauen Sie den Stoßdämpfer aus.

**7**

Montieren Sie den Öhlins Stoßdämpfer. Ziehen Sie die Schrauben noch nicht fest.

**8**

Montieren Sie die Schraube, welche die Zugstangen mit dem Umlenkdreieck verbindet.

**9**

Ziehen Sie die obere und die untere Stoßdämpferanbindung und die Schraube, welche die Zugstangen mit dem Umlenkdreieck verbindet mit dem dafür vorgesehenen Anzugsdrehmoment fest. Informationen dazu finden Sie in Ihrem fahrzeugspezifischen Handbuch.

**10**

Montieren Sie den Schalldämpfer.

**11**

Montieren Sie den hydraulischen Vorspannungsversteller an der Innenseite des Montagepunktes des Schalldämpfers. Entfernen Sie eine der Unterlegscheiben. Achten Sie darauf, dass die Mutter gut sitzt und weit genug eingedreht werden kann. Verwenden Sie die originale Schraube und Mutter. Befestigen Sie den Hydraulikschlauch mit den mitgelieferten Kabelbindern.

**12**

Montieren Sie wieder alle zuvor demontierten Teile am dafür vorgesehenen Platz.

## **👁 Hinweis!**

*Bevor Sie die Schrauben anziehen, lassen Sie das Motorrad etwas vom Montageständer ab, so dass der Stoßdämpfer leicht gestaucht wird.*

## **⚠ Warnung!**

*Achten Sie darauf, alle Schrauben entsprechend dem vorgegebenen Drehmoment anzuziehen. Überprüfen Sie, dass nichts die Stoßdämpfer am Ein- und Ausfedervorgang hindert oder diese beeinflusst.*

# MONTAGEANLEITUNG

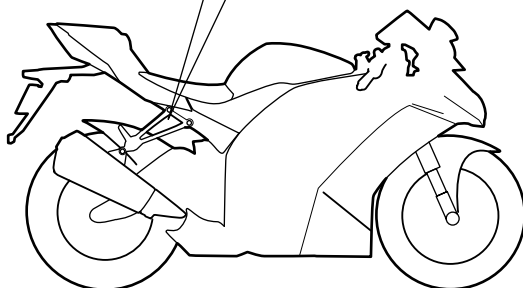
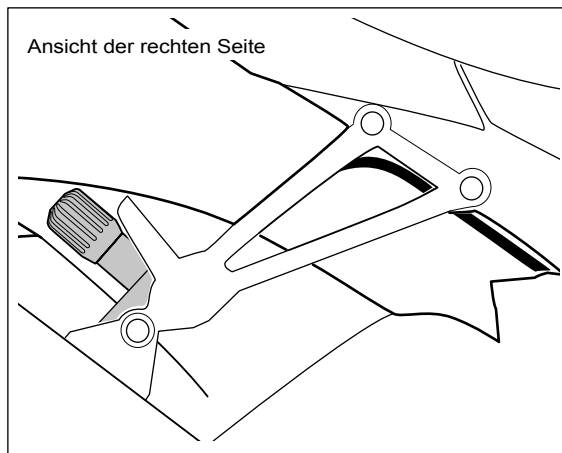
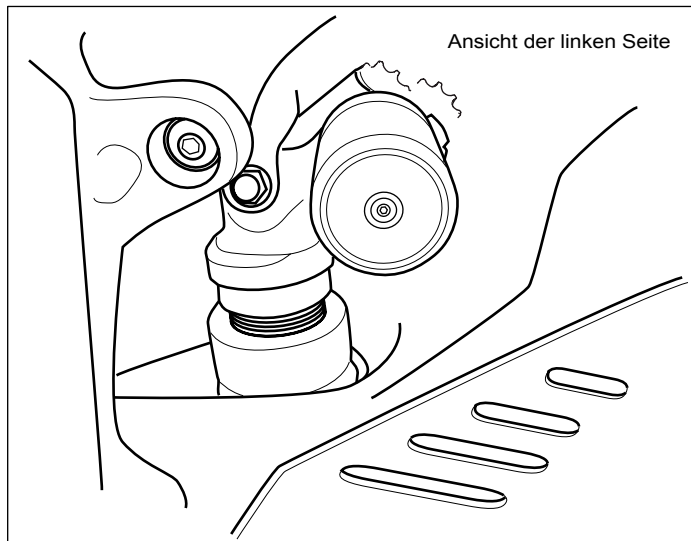

# EINSTELLARBEITEN

## ⚠ **Warnung!**

Stellen Sie vor der ersten Fahrt sicher, dass die vorhandenen Stoßdämpfereinstellungen mit den von Öhlins empfohlenen Einstellwerten übereinstimmen. Lesen Sie zuerst das Handbuch, bevor Sie Anpassungen und Einstellarbeiten am Stoßdämpfer ausführen. Kontaktieren Sie einen Öhlins Händler, wenn Sie Fragen in Bezug auf die Abstimmung des Stoßdämpfers haben.

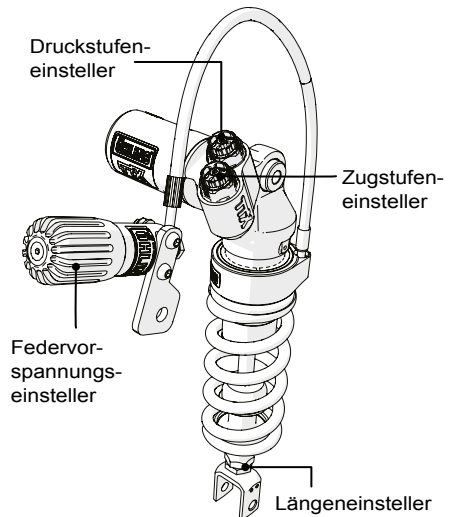

# EINSTELLWERTE

## Empfohlenes Set-Up

Länge	341 +3/-3	mm
Federweg	60	mm
Zugstufe	14	Klicks
Druckstufe	12	Klicks
Federvorspannung	11	mm
Feder Art. Nr.	21040-41	
Federrate	115	N/mm
Feder unbelastet	160	mm

Federweg unbelastet / belastet		
R1-R3	33	mm
F1-F3	40	mm

Öhlins Produkte unterliegen einer kontinuierlichen Verbesserung und Weiterentwicklung. Diese Montageanleitung wurde bis zum Druckschluss so aktuell wie irgend möglich gehalten. Dennoch können geringe Unterschiede zwischen den hier gezeigten und beschriebenen Produkten und der tatsächlich ausgelieferten Ware existieren.

Die neuesten Informationen bekommen Sie bei Ihrem Öhlins Importeur. Sollten Sie Fragen zum Inhalt dieser Montageanleitung haben, so kontaktieren Sie Ihren Öhlins Händler.

Teile Nr. MI\_KA467\_0  
Veröffentlicht am 31.10.2017

© Öhlins Racing AB. Alle Rechte vorbehalten. Jeglicher Nachdruck oder Verwendung ohne schriftliche Genehmigung von Öhlins Racing AB ist verboten.

Öhlins Racing AB  
Box 722  
S-194 27 Upplands Väsby, Sweden  
Phone +46 8 590 025 00  
fax +46 8 590 025 80



[www.ohlins.com](http://www.ohlins.com)