

#### 👁 Hinweis!

Die Abbildungen in dieser Montageanleitung können sich von Ihrem Produkt unterscheiden.

#### 👁 Hinweis!

Unter hohen Temperaturen, während der Lagerung oder des Transportes, können sich Schmiermittel und Schutzöle lösen und die Verpackung verunreinigen. Auch vom Zusammenbau in unserem Werk können Fett- oder Ölreste vorhanden sein. Dies hat keinen Einfluss auf die Funktion Ihres Öhlins Produktes. Reinigen Sie das Öhlins Produkt vor dem Einbau gründlich mit einem Stofflappen.

Lieferumfang		
Beschreibung	Art. Nr.	Stk.
Cartridge-Kit	FGK 242	1
O-Ring		
Öhlins Sticker Set		1
Betriebsanleitung	07284-01	1

#### 👁 Hinweis!

Überprüfen Sie den Packungsinhalt, bevor Sie das Produkt montieren. Sollten Teile fehlen, so kontaktieren Sie Ihren Öhlins Händler.

#### ⚠ Warnung!

Bitte lesen Sie vor dem Einbau des Produktes die Öhlins Betriebsanleitung genau durch. Ein Stoßdämpfer ist ein wichtiges technisches Element des Fahrzeuges, welches die Stabilität beeinflusst.

Cartridge-Kit für Yamaha YZF-R7

# FGK 242

Montageanleitung



# MONTAGEANLEITUNG

## **⚠ Warnung!**

*Es ist sehr zu empfehlen, dass ein Öhlins Händler das Cartridge-Kit einbaut.*

## **⚠ Warnung!**

*Achten Sie darauf, dass Ihr Motorrad einen sicheren Stand hat und nicht kippen kann.*

## **👁 Hinweis!**

*Schauen Sie stets in die fahrzeugspezifische Betriebsanleitung, wenn Sie Arbeiten am Motorrad ausführen. Dort erfahren Sie mehr über Montagevorgänge und Einstellwerte.*

## **👁 Hinweis!**

*Reinigen Sie das Fahrzeug sorgfältig vor der Montage des Cartridge-Kits.*

## **⚠ Warnung!**

*Das Vorspannen einer Feder stellt eine potenzielle Gefahr dar, da die gestauchte Feder eine große Kraft entfalten können. Achten Sie darauf, wenn Sie mit der Vorderradgabel arbeiten.*

## **Benötigtes Werkzeug für das Öhlins Cartridge-Kit**

<b>Werkzeug</b>	<b>Art. Nr.</b>	<b>Einsatzzweck</b>	<b>Größe</b>
Fahrzeugspezifische Bedienungsanleitung			
Drehmomentschlüssel 10-40Nm			
Innensechskantschlüssel		Druck- und Zugstufeneinsteller	3mm
Verlängerter Innensechskantschlüssel		Zylinderrohr-Baugruppe	17mm
Steckschlüssel		Vorspannungseinsteller	14mm
Schraubenschlüssel		Spring Support	19mm
Gabelöl	01309-xx		
Schmierfett	00146-01		100g
Schaftverlängerungs-Werkzeug	01765-03		
Dichtkopf-Werkzeug	01797-07		
Endkappen-Werkzeug	00797-08		

# MONTAGEANLEITUNG

## 1 Ausbau der originalen Vorderradgabel

### Hinweis!

*Die folgenden Arbeitsschritte beziehen sich auf beide Gabelholme.*

#### 1.1

Stellen Sie das Motorrad auf einen Montageständer. Das Vorderrad sollte den Boden nur leicht berühren.

### Warnung!

*Achten Sie darauf, dass Ihr Motorrad einen sicheren Stand hat und nicht kippen kann.*

#### 1.2

Demontieren Sie den vorderen Kotflügel, die Bremssättel, den Tachogeber (falls vorhanden) und das Vorderrad.

#### 1.3

Lösen Sie die Vorspannung der Hauptfeder vollständig (falls vorhanden).

#### 1.4

Notieren Sie den Gabelüberstand.

#### 1.5

Lösen Sie die Schrauben der oberen Gabelbrücke.

#### 1.6

Lösen (nicht entfernen) Sie die Endkappe etwa eine halbe Umdrehung.

#### 1.7

Lösen Sie die Schrauben der unteren Gabelbrücke.

#### 1.8

Bauen Sie die Gabelholme aus der Gabelbrücke aus.

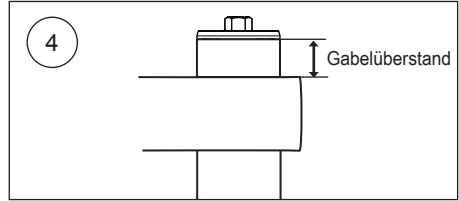

# MONTAGEANLEITUNG

## 2 Zerlegen der originalen Vorderradgabel

### Hinweis!

---

*Die folgende Anleitung gilt für beide Gabelholme.*

---

#### 2.1

Lösen Sie die Endkappe vom Außenrohr.

#### 2.2

Schieben Sie das Außenrohr bis zum Anschlag nach unten.

#### 2.3

Demontieren Sie die Endkappe vom Schaft. Gehen Sie dabei nach den Anweisungen Ihrer fahrzeugspezifischen Bedienungsanleitung vor.

#### 2.4

Entfernen Sie die Gabelfeder und alle dazugehörigen Teile vom Gabelholm. Gehen Sie dabei nach den Anweisungen Ihrer fahrzeugspezifischen Bedienungsanleitung vor.

#### 2.5

Lassen Sie das Gabelöl vollständig aus dem Gabelholm laufen.

#### 2.6

Lösen Sie das Cartridge. Gehen Sie dabei nach den Anweisungen Ihrer fahrzeugspezifischen Bedienungsanleitung vor.

# MONTAGEANLEITUNG

## 3 Einbau der Vorderradgabel

### **Achtung!**

Arbeiten Sie jeweils nur mit einem Gabelholm. Vermischen Sie nicht die Teile.

### **Achtung!**

Die Vorderradgabel ist unterteilt in ein Druckstufen-Cartridge und ein Zugstufen-Cartridge. Achten Sie darauf die markierten Cartridge Einsätze wie folgt zu verbauen: „Comp“ (Druckstufe) im linken Gabelholm, „Reb“ (Zugstufe) im rechten Gabelholm.

#### 3.1

Entfernen Sie die Endkappe (A), den Spring Support (B) und die Vorspannhülse (C).

#### 3.2

Entfernen Sie das Zylinderrohr vom Cartridge.

### **Achtung!**

Achten Sie darauf, dass Sie den Kolbenring nicht beschädigen.

#### 3.3

Setzen Sie das Zylinderrohr vorsichtig in den Gabelholm ein. Ziehen Sie den Zylinderrohr-Adapter mit einem verlängerter 17mm Innensechskantschlüssel mit der Bodenschraube fest. Verwenden Sie ein geeignetes Werkzeug für die Bodenschraube. Das empfohlene Schraubensicherungsmittel und das Anzugsdrehmoment finden Sie in Ihrer fahrzeugspezifischen Bedienungsanleitung

### **Achtung!**

Achten Sie beim Festziehen mit dem verlängerten Innensechskantschlüssel darauf, dass Sie das Innere des Zylinderrohrs nicht beschädigen.

#### 3.4

Füllen Sie circa 0,5 Liter Öhlins Gabelöl Art. Nr. 01309-xx in den Gabelholm.

#### 3.5

Setzen Sie das Cartridge vorsichtig in den Gabelholm ein. Verschrauben Sie es mit dem Zylinderrohr. Verwenden Sie das Werkzeug Art. Nr. 01797-07 und halten Sie gleichzeitig die untere Schraube mit einem geeigneten Werkzeug fest. Tragen Sie Schmierfett auf das Gewinde des Dichtkopfs auf. Das Anzugsdrehmoment beträgt 20Nm.

### **Achtung!**

Vergewissern Sie sich, dass sich der Kolbenring in der richtigen Position befindet und achten Sie darauf, ihn nicht zu beschädigen.

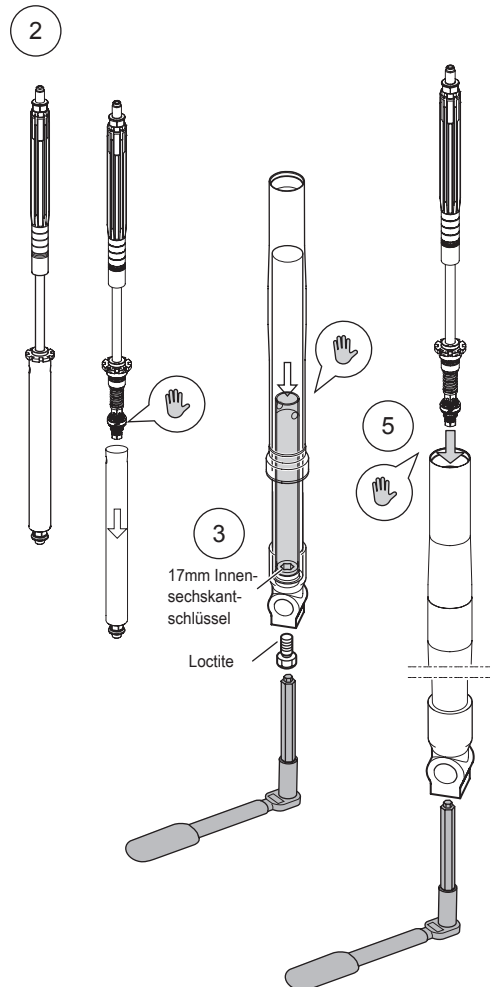
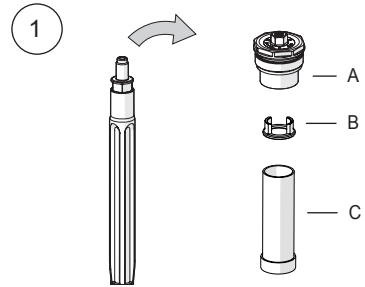

# MONTAGEANLEITUNG

## 3.6

Öffnen Sie das Druckstufen- und das Zugstufenventil vollständig. Montieren Sie die Endkappe direkt auf der Schaftverlängerung (keine Gabelfeder oder Vorspannhülse). Ziehen Sie das Außenrohr nach oben und verschrauben Sie es von Hand mit der Endkappe.

## 3.7

Pumpen Sie die Luft aus dem Cartridge, indem Sie das Außenrohr etwa 10-15x auf und ab bewegen.

## 3.8

Entfernen Sie die Endkappe vom Gabelholm.

## 3.9

Achten Sie darauf, dass sich die Schaft-Baugruppe und das Außenrohr in der untersten Position befinden. Messen Sie den Ölstand mit einem Lineal. Erfahren Sie mehr über den empfohlenen Ölstand unter „Einstellwerte“ auf der letzten Seite.

## 3.10

Montieren Sie das Schaftverlängerungswerkzeug Art. Nr. 01765-03 auf der Schaftverlängerung. Montieren Sie die Feder mit der Markierung nach oben (A), die Vorspannhülse und den Führungsring (B) sowie den Spring Support (C) über das Schaftverlängerungswerkzeug.

## 3.11

Ziehen Sie die Schaftbaugruppe nach oben und greifen Sie den Spring-Support mit einem 19mm Schraubenschlüssel.

## 3.12

Montieren Sie den O-Ring Art. Nr. 00576-02 auf der Endkappe. Tragen Sie etwas Fett Art. Nr. 00146-01 auf den O-Ring und das Gewinde auf.

## 3.13

Achten Sie darauf, dass der Druckstufen- und der Zugstufeneinsteller vollständig geöffnet sind, bevor Sie die Endkappe montieren. Entfernen Sie das Schaftverlängerungswerkzeug und montieren Sie die Endkappe an der Schaftverlängerung. Das Anzugsdrehmoment beträgt 20Nm.

## 3.14

Ziehen Sie das Außenrohr nach oben. Achten Sie darauf, dass der Gabelholm vollständig auseinandergezogen ist. Verwenden Sie das Werkzeug Art. Nr. 00797-08 und verschrauben Sie die Endkappe mit dem Außenrohr. Das maximale Anzugsdrehmoment beträgt 20Nm.

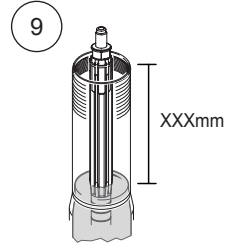
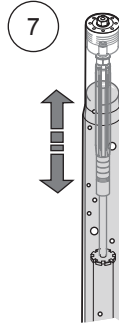

10

11

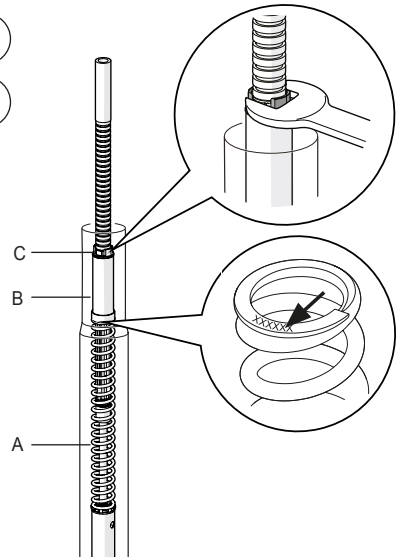

13

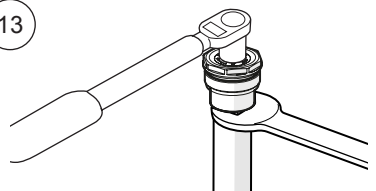

# MONTAGEANLEITUNG

## 3.15

Stellen Sie die Federvorspannung, Zug- und Druckstufendämpfung gemäß den Angaben auf der letzten Seite ein.

## 3.16

Montieren Sie die Gabelholme in der Gabelbrücke. Den Gabelüberstand erfahren Sie auf der letzten Seite.

Anzugsdrehmomente: Gehen Sie dabei nach den Anweisungen Ihrer fahrzeugspezifischen Bedienungsanleitung vor.

### **Hinweis!**

---

*Messen Sie den Gabelüberstand von der Oberkante der oberen Gabelbrücke bis zur Oberkante des Außenrohrs.*

---

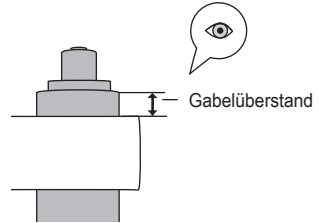

# EINSTELLWERTE

# GABELFEDER-GUIDE

## Empfohlenes Set-Up

Druckstufendämpfung	12	Klicks
Zugstufendämpfung	12	Klicks
Ölstand	170	mm
Minimaler Gabelölstand	267	mm
Öhlins Gabelöl Art. Nr.	01309-xx	
Gabelüberstand	Standard	

Achten Sie darauf die richtige Gabelfeder mit Blick auf Ihr Gewicht, Ihren Fahrstil und Ihre Vorlieben auszuwählen. Auf dieser Seite finden Sie die generellen Empfehlungen zur Federrate in Bezug zum Fahrergewicht. Kontaktieren Sie einen Öhlins Händler, um weitere Informationen zu erhalten.

### 👁 Hinweis!

Lediglich die Gabelfedern mit der Art. Nr. Reihe 08423-XX werden paarweise verpackt.

## FGK242 Yamaha YZF-R7

Fahrergewicht (kg)	50	60	70	80	90	100	110
Federrate (N/mm)	8.5	9	9	9.5	9.5	10	10
Vorspannung (mm)	4	3	5	4	6	6	7
Art. Nr. (Paar)	08423-85	08423-90	08423-90	08423-95	08423-95	08423-10	08423-10

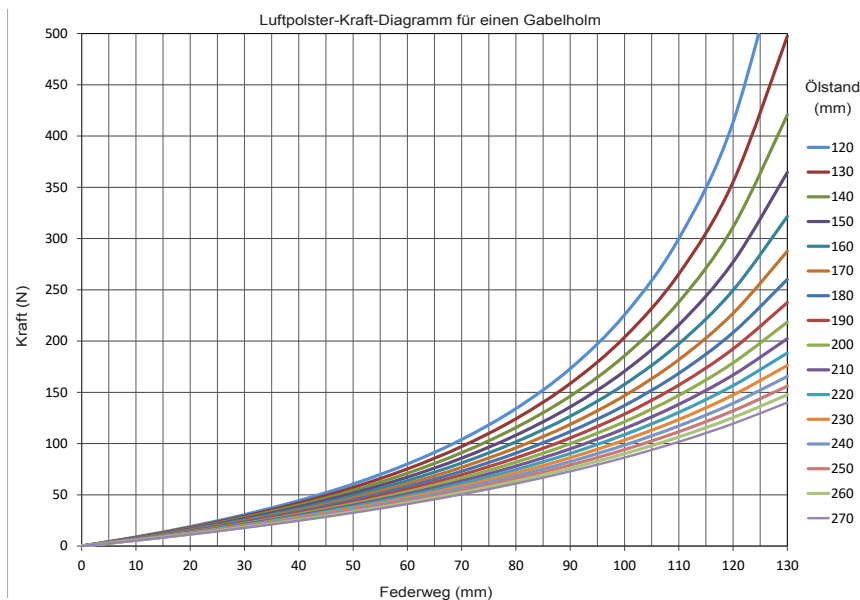

👁 Öhlins Produkte unterliegen einer kontinuierlichen Verbesserung und Weiterentwicklung. Diese Montageanleitung wurde bis zum Druckschluss so aktuell wie irgend möglich gehalten. Dennoch können geringe Unterschiede zwischen den hier gezeigten und beschriebenen Produkten und der tatsächlich ausgelieferten Ware existieren.

Die neuesten Informationen bekommen Sie bei Ihrem Öhlins Importeur. Sollten Sie Fragen zum Inhalt dieser Montageanleitung haben, so kontaktieren Sie Ihren Öhlins Händler.

Teile Nr. MI\_FGK 242\_1  
Veröffentlicht am 07.07.2021

© Öhlins Racing AB. Alle Rechte vorbehalten. Jeglicher Nachdruck oder Verwendung ohne schriftliche Genehmigung von Öhlins Racing AB ist verboten.

Öhlins Racing AB  
Box 722  
S-194 27 Upplands Väsby, Sweden  
Phone +46 8 590 025 00  
fax +46 8 590 025 80

