

Sicherheitshinweise

Wichtige Hinweise betreffend der Sicherheit werden in dieser Anleitung wie folgt dargestellt:



Dieses Symbol bedeutet:
Achtung, Ihre Sicherheit ist gefährdet!

AWARNUNG

Werden Hinweise, die mit WARNUNG bezeichnet sind, nicht befolgt, kann dies zu ersten Verletzungen von Personen führen, die an dem Dämpfer arbeiten, diesen benutzen oder nur daneben stehen.

VORSICHT

Vorsicht weist auf Punkte hin, die beachtet werden müssen, um Beschädigung des Dämpfers zu vermeiden.

BEACHT

Dieses Zeichen weist auf Informationen hin, die wichtig sind in Bezug auf Vorgänge.

Kit-Inhalt

Bevor Sie mit dem Anbau des Dämpfers beginnen, überprüfen Sie den Inhalt des Kits anhand der Stückliste. Sollte der Kit nicht vollständig sein, setzen Sie sich mit Ihrem Händler in Verbindung.

BEACHT

Während des Transports und der Lagerung, speziell bei hohen Umgebungstemperaturen, kann Öl und Fett, das für die Montage des Dämpfers verwendet wurde, in geringen Mengen austreten und am verwendeten Verpackungsmaterial sichtbar werden. Dies ist nicht ungewöhnlich und hat keinen Einfluß auf die Funktion des Dämpfers.

BEACHT

Bitte bewahren Sie das Original Ihrer Rechnung gut auf (am besten bei Ihren Fahrzeugunterlagen) und geben Sie diese bei einem Verkauf des Teils auch an den Käufer weiter. Nur mit dieser Originalrechnung können wir ihm für die Eintragung in seinen Fahrzeugbrief ein TÜV-Gutachten kostenlos zukommen lassen.

Bevor Sie beginnen

AWARNUNG

Durch Anbau des Dämpfers, der nicht vom Fahrzeughersteller geprüft ist, kann sich das Fahrverhalten Ihres Motorrads verändern. ÖHLINS Racing AB kann nicht verantwortlich gemacht werden für persönliche Verletzungen oder Beschädigungen, die nach dem Einbau der Teile entstehen. Kontaktieren Sie Ihren Händler oder geeignete Personen um Hilfe.

ÖHLINS Racing AB kann nicht verantwortlich gemacht werden für irgendwelche Beschädigungen am Fahrzeug, oder persönliche Verletzungen, die nach dem Einbau der Teile entstehen, falls die Anleitungen für Einbau und Wartung nicht genau befolgt werden.

Des Weiteren erlischt auch jegliche Garantie, wenn die Anleitung nicht befolgt wird.

AWARNUNG

Bitte lesen Sie diese Anleitung und versichern Sie sich, dass Sie alles verstanden haben, bevor Sie mit den Arbeiten beginnen. Falls Sie irgendwelche Fragen zum Anbau des Dämpfers haben, wenden Sie sich bitte an Ihren ÖHLINS- Händler oder einen qualifizierten Mechaniker.

AWARNUNG

Beim Einbau des ÖHLINS- Dämpfers müssen auch die Hinweise im Bedienungshandbuch des Motorradherstellers beachtet werden.

BEACHT

ÖHLINS- Produkte werden kontinuierlich verbessert und weiterentwickelt. Diese Anleitung wurde mit den neuesten verfügbaren Informationen zur Zeit der Drucklegung erstellt, trotzdem kann es vorkommen, dass sich geringe Differenzen zwischen Ihrem Dämpfer und der Anleitung ergeben.

Bitte wenden Sie sich an Ihren ÖHLINS- Händler, wenn Sie Fragen zum Inhalt dieser Anleitung haben.

Einbauanleitung

1

Bocken Sie das Motorrad auf. Stellen Sie sicher, dass das Motorrad gut gesichert ist und nicht umfallen kann.

AWARNUNG

1. Es wird dringend empfohlen, dass der Dämpfer durch Ihren ÖHLINS- Händler oder einen qualifizierten Mechaniker angebaut wird.

2. Angaben im Werkstatthandbuch des Fahrzeugherstellers sind beim Anbau des Dämpfers zu befolgen.

2

Entfernen Sie die Sitzbank und die Seitendeckel.

3

Lösen Sie die obere und untere Stoßdämpferschraube und entfernen Sie den Stoßdämpfer.

4

Montieren Sie das ÖHLINS- Federbein, indem Sie zuerst den Ausgleichsbehälter so durch den Rahmen ziehen, damit der Schlauch entsprechend der Zeichnung verlegt werden kann.

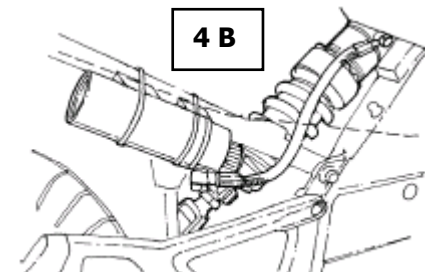
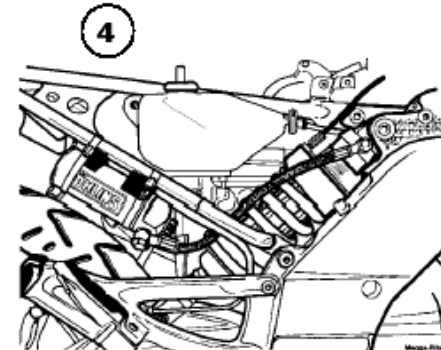

5

Bringen Sie zuerst die obere und dann die untere Befestigungsschraube an. Befestigen Sie den Ausgleichsbehälter mit den Gummis und Schellen wie gezeigt.

BEACHT

Schlauschellen so anbringen, dass die Kabel entlang des Rahmens nicht eingeklemmt werden.

6

Montieren Sie den Stellzylinder der hydr. Vorspannung an der Rahmenheckstrebe mit der mitgelieferten Schraube und Mutter. Befestigen Sie den Schlauch mit den Kabelbindern.

BEACHT

Das Motorrad sollte ohne Beladung hinten rund 5mm absinken durch das Eigengewicht.

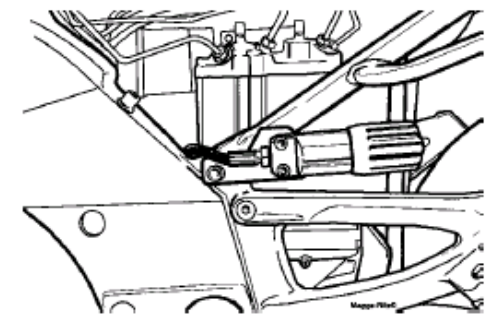

BEACHT

Vergewissern Sie sich, dass alle Schrauben mit dem vorgeschriebenen Drehmoment fest gezogen wurden und die Bewegung des Dämpfers durch nichts behindert wird.

AWARNUNG

Bestimmte Veränderungen können notwendig sein, wenn Sie das ÖHLINS- Federbein montieren. Befolgen Sie genau die Anweisungen, die in der Einbauanleitung beschrieben sind.

BEACHT

Ab Modell 2002 muss der Schlauch wie in der Zeichnung 4B gezeigt verlegt werden.