

**👁 Hinweis!**

Die Abbildungen in dieser Montageanleitung können sich von Ihrem Produkt unterscheiden.

**👁 Hinweis!**

Unter hohen Temperaturen, während der Lagerung oder des Transportes, können sich Schmiermittel und Schutzöle lösen und die Verpackung verunreinigen. Auch vom Zusammenbau in unserem Werk können Fett- oder Ölreste vorhanden sein. Dies hat keinen Einfluss auf die Funktion Ihres Öhlins Produktes. Reinigen Sie das Öhlins Produkt vor dem Einbau gründlich mit einem Stofflappen.

Lieferumfang			
	Beschreibung	Art. Nr.	Stk.
1	Stoßdämpfer vorn li./re.	POF 5R00	1
2	Abstandshülse	05688-03	1
3	Hauptfeder		1
4	Zwischenteller	05193-07	1
5	Hilfsfeder		1
6	Oberer Federteller	06211-01	1
7	Sicherungsmutter	05359-01	1
8	Betriebsanleitung	07446-01	1

**👁 Hinweis!**

Überprüfen Sie den Packungsinhalt, bevor Sie das Produkt montieren. Sollten Teile fehlen, so kontaktieren Sie Ihren Öhlins Händler.

**⚠ Warnung!**

Bitte lesen Sie vor dem Einbau des Produktes die Öhlins Betriebsanleitung genau durch. Ein Stoßdämpfer ist ein wichtiges technisches Element des Fahrzeuges, welches die Stabilität beeinflusst.

**ÖHLINS Stoßdämpfer für Porsche 991 GT3/GT3 RS/GT3 Cup und Porsche 981 Cayman GT4/GT4 CS**

**POF 5R00**

**Montageanleitung**



# MONTAGEANLEITUNG

## ⚠ **Warnung!**

Es ist sehr zu empfehlen, dass ein Öhlins Händler die Stoßdämpfer einbaut.

## ⚠ **Warnung!**

Wenn Sie mit einem angehobenen Fahrzeug arbeiten, stellen Sie sicher, dass es sicher abgestützt ist und nicht umkippen kann.

## 👁 **Hinweis!**

Schauen Sie stets in die fahrzeugspezifische Betriebsanleitung, wenn Sie Arbeiten am Auto ausführen. Dort erfahren Sie mehr über Montagevorgänge und Einstellwerte.

## 👁 **Hinweis!**

Reinigen Sie das Fahrzeug sorgfältig vor der Montage der Stoßdämpfer.

1

Bauen Sie das Rad aus.

2

Entfernen Sie die beiden Klemmschrauben am Querlenker.

3

Entfernen Sie den Bremsleitungshalter.

4

Stützen Sie den Achsschenkel auf jeder Seite des Fahrzeugs ab. Achten Sie dabei darauf, dass die Bremsleitungen nicht beschädigt werden.

5

Lösen Sie die drei Muttern des Domlagers.

6

Entfernen Sie den Dämpfer vom Fahrzeug, indem Sie den Stoßdämpfer und den Querlenker nach unten drücken, damit der Stoßdämpfer nach außen aus dem Fahrzeug geführt werden kann, ohne dass er an den Kotflügel stößt.

7

## **Für alle Modelle außer 991 GT3 Cup:**

Verwenden Sie Federspanner, um die Feder vorzuspannen und entfernen Sie dann die Abschlussmutter des Domlagers.

8

## **Für alle Modelle, außer 991 GT3 Cup:**

Bauen Sie das originale Domlager und den oberen Federteller (6) mit der Feder (3), dem Federteller (4) und der Hilfsfeder (5) zusammen.

## 👁 **Hinweis!**

Achten Sie darauf, dass die niedrigere Unterkante des Federtellers (4) zur Hilfsfeder (5) zeigt. Siehe Abb. 2.

## **991 Cup:**

Stellen Sie das Federpaket (oberer Federteller (6), Feder (3), Federteller (4) und Hilfsfeder (5) zusammen.

## 👁 **Hinweis!**

Achten Sie darauf, dass die niedrigere Unterkante des Federtellers (4) zur Hilfsfeder (5) zeigt. Siehe Abb. 2.

9

Führen Sie das Federpaket zusammen mit dem originalen Domlager über den Dämpfer.

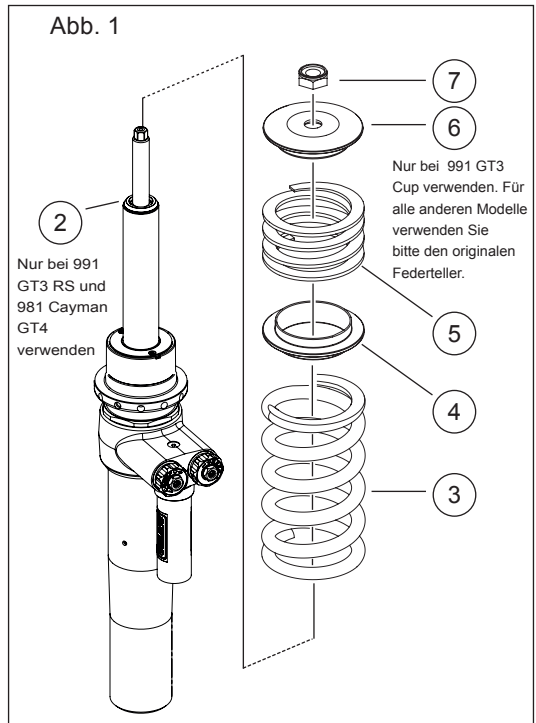

# MONTAGEANLEITUNG

## 10

Bringen Sie die Abschlussmutter an und ziehen Sie diese fest.

## 11

Montieren Sie den Öhlins-Stoßdämpfer in die Halterung des Achsschenkels. Die Reservoir Halterung zeigt nach vorne.

## 12

Führen Sie den Stoßdämpfer unter dem Kotflügel ein.

## 13

Ziehen Sie die drei Muttern des Domlagers an.

## 14

Ziehen Sie die Klemmschrauben des Achsschenkels nach.

## 15

Befestigen Sie die Bremsleitungen.

## 16

Montieren Sie die Räder.

## 17

Prüfen Sie nach dem Einbau aller Stoßdämpfer (vorne und hinten) die Fahrhöhe des Fahrzeugs. Falls erforderlich, stellen Sie die Fahrhöhe mit der Federvorspannung ein. Angaben dazu finden Sie auf der nächsten Seite.

## **⚠ Achtung!**

*Achten Sie darauf, alle Schrauben entsprechend dem vorgegebenen Drehmoment anzuziehen. Überprüfen Sie, dass nichts die Stoßdämpfer am Ein- oder Ausfedervorgang hindert oder diesen beeinflusst. Überprüfen Sie dies über den gesamten Lenkbereich von Anschlag zu Anschlag.*

Abb. 2

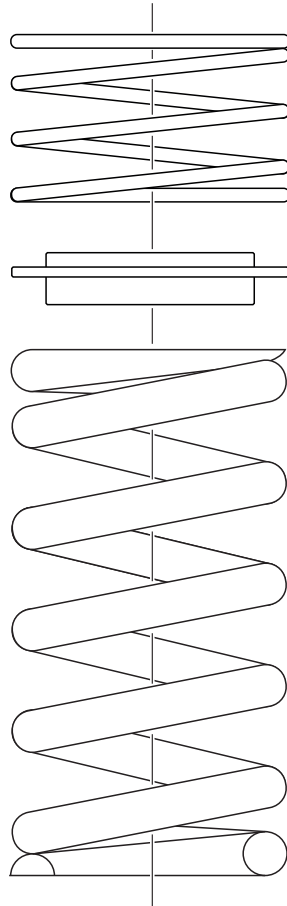

# EINSTELLUNGEN

## ⚠ **Warnung!**

Stellen Sie vor der ersten Fahrt sicher, dass die vorhandenen Stoßdämpfereinstellungen mit den von Öhlins empfohlenen Einstellwerten übereinstimmen. Lesen Sie zuerst das Handbuch, bevor Sie Anpassungen und Einstellarbeiten am Stoßdämpfer ausführen. Kontaktieren Sie einen Öhlins Fachhändler, wenn Sie Fragen in Bezug auf die Abstimmung des Stoßdämpfers haben.

## EINSTELLWERTE

Druckstufendämpfung			
Straße:	20	Klicks	
Rennstrecke:	15	Klicks	
Zugstufendämpfung			
Straße:	15	Klicks	
Rennstrecke:	15	Klicks	

### Empf. Hauptfeder (120mm lang, 60mm Innendurchmesser)

Automodell	N/mm	Öhlins#	Eibach#
991 GT3, 981 Cayman GT4:	100	48120-17	ERS-120-60-100
991 GT3 RS, 991 GT3 Cup, 981 Cayman GT4 CS:	120	48120-21	ERS-120-60-120

### Empfohlene Hilfsfeder

Automodell	Öhlins#	Eibach#
981 Cayman GT4/GT4 CS, 991 GT3 Cup	05173-17	ERS-40-60-20
991 GT3, 991 GT3 RS:	05173-12	ERS-60-60-0002

### Empfohlene Länge des eingebauten Federpakets X

991 GT3, 981 Cayman GT4:	160	mm
991 GT3 RS	158	mm
991 GT3 Cup, 981 Cayman GT4 CS:	158	mm

Gemessen wird von der Oberkante der Hilfsfeder bis zum unteren Teil der Hauptfeder. Stellen Sie die Federvorspannung ein, bis die gewünschte Länge des eingebauten Federpakets erreicht ist und/oder die gewünschte Fahrhöhe vorhanden ist.

Öhlins Produkte unterliegen einer kontinuierlichen Verbesserung und Weiterentwicklung. Diese Montageanleitung wurde bis zum Druckschluss so aktuell wie irgend möglich gehalten. Dennoch können geringe Unterschiede zwischen den hier gezeigten und beschriebenen Produkten und der tatsächlich ausgelieferten Ware existieren.

© Öhlins Racing AB. Alle Rechte vorbehalten. Jeglicher Nachdruck oder Verwendung ohne schriftliche Genehmigung von Öhlins Racing AB ist verboten.

Die neuesten Informationen bekommen Sie bei Ihrem Öhlins Importeur. Sollten Sie Fragen zum Inhalt dieser Montageanleitung haben, so kontaktieren Sie Ihren Öhlins Händler.

Öhlins Racing AB  
Box 722  
S-194 27 Upplands Väsby, Sweden  
Phone +46 8 590 025 00  
fax +46 8 590 025 80

Teile Nr. MI\_POF5R00\_5\_GER  
Veröffentlicht am 14.03.2018  
Aktualisiert am 14.11.2018

Federvorspannungs-  
versteller

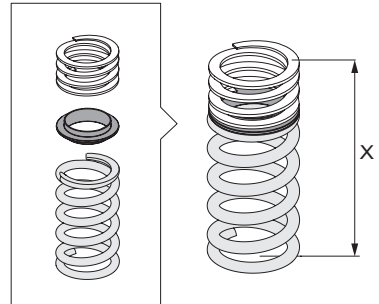
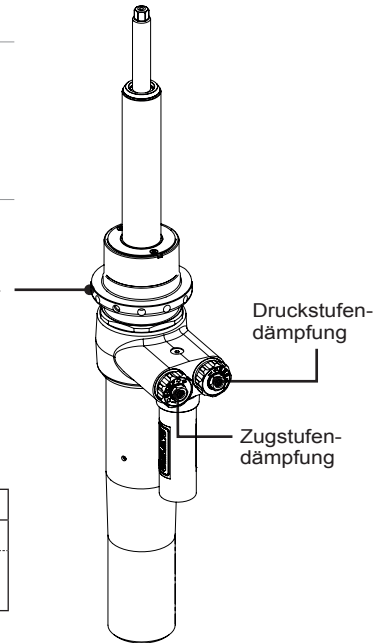

[www.ohlins.com](http://www.ohlins.com)