



Lieferumfang			
	Beschreibung	Art. Nr.	Stk.
1	Stoßdämpfer vorne	FOS 1S00/ FOS 2S00	2
2	Staubschutzmanschette	10216-01	2
3	Distanzscheibe (Kunststoff)	25602-01	2
4	Feder		2
5	Distanzscheibe (Gummi)	25601-01	2
6	Abstandshalter oben	24629-43	2
7	Unterer Federteller	25618-27	2
8	Lager	25602-03	2
9	Unterlegscheibe	24619-03	2
10	Mutter M12	24627-02	2
11	Mutter M6	24626-03	2
12	Hakenschlüssel		1
13	Hakenschlüssel		1
14	Öhlins Aufklebersatz	10207-01	1
15	Öhlins Logo Kit	10207-02	1
16	Betriebsanleitung		1

👁Hinweis!

Die Abbildungen in dieser Montageanleitung können sich von Ihrem Produkt unterscheiden.

👁Hinweis!

Unter hohen Temperaturen, während der Lagerung oder des Transportes, können sich Schmiermittel und Schutzöle lösen und die Verpackung verunreinigen. Auch vom Zusammenbau in unserem Werk können Fett- oder Ölreste vorhanden sein. Dies hat keinen Einfluss auf die Funktion Ihres Öhlins Produktes. Reinigen Sie das Öhlins Produkt vor dem Einbau gründlich mit einem Stofflappen.

👁Hinweis!

Überprüfen Sie den Packungsinhalt, bevor Sie das Produkt montieren. Sollten Teile fehlen, so kontaktieren Sie Ihren Öhlins Händler.

⚠Warnung!

Bitte lesen Sie vor dem Einbau des Produktes die Öhlins Betriebsanleitung genau durch. Ein Stoßdämpfer ist ein wichtiges technisches Element des Fahrzeuges, welches die Stabilität beeinflusst.

ÖHLINS Stoßdämpfer für Ford Focus RS, Gen3, 2016

FOS MS00 **orn**

Montageanleitung



MONTAGEANLEITUNG

⚠ Warnung!

Es ist sehr zu empfehlen, dass ein Öhlins Händler die Stoßdämpfer einbaut.

⚠ Warnung!

Wenn Sie mit einem angehobenen Fahrzeug arbeiten, stellen Sie sicher, dass es sicher abgestützt ist und nicht umkippen kann.

👁 Hinweis!

Schauen Sie stets in die fahrzeugspezifische Betriebsanleitung, wenn Sie Arbeiten am Auto ausführen. Dort erfahren Sie mehr über Montagevorgänge und Einstellwerte.

👁 Hinweis!

Reinigen Sie das Fahrzeug sorgfältig vor der Montage der Stoßdämpfer.

1

Heben Sie das Fahrzeug an und stellen Sie es auf geeignete Unterstellböcke.

2

Bauen Sie die Vorderräder aus.

3

Entfernen Sie die unteren Stoßdämpferanbindungen.

👉 Achtung!

Stützen Sie die Radnaben auf jeder Seite des Fahrzeugs ab. Achten Sie dabei darauf, dass die Bremsleitungen nicht beschädigt werden.

4

Entfernen Sie die oberen Anbindungen. Bauen Sie die Federbeine aus.

5

Schneiden Sie ein 62mm großes Stück vom unteren Ende der Staubschutzmanschette ab. Siehe Abb. 2.

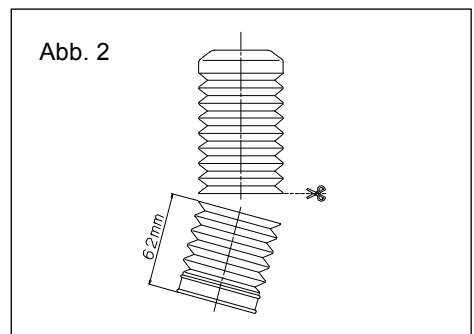
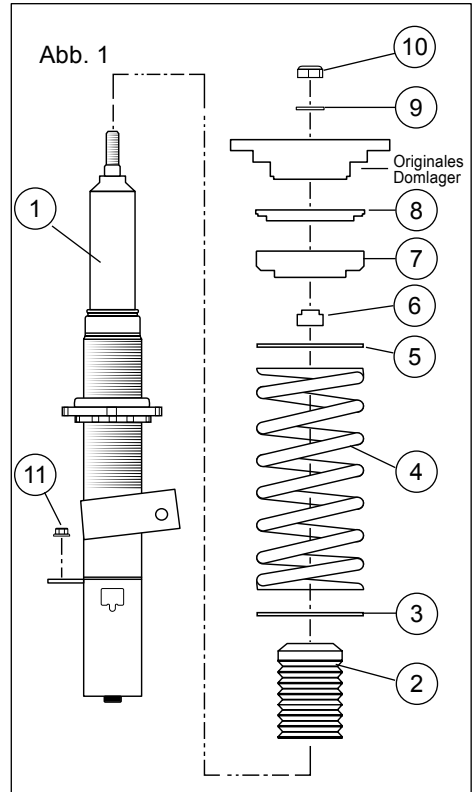

MONTAGEANLEITUNG

👁Hinweis!

Entfernen Sie den Gummi-Isolator vom originalen Domlager.

6

Führen Sie die Staubschutzmanschette (2), die Distanzscheibe aus Kunststoff (3), die Feder (4), die Distanzscheibe aus Gummi (5), den oberen Abstandshalter (6), den oberen Federteller (7), das Lager (8), das originale Domlager, die Unterlegscheibe (9), und die Sicherungsmutter M12 (10) über das Federbein wie in Abb. 1 dargestellt. Ziehen Sie die Sicherungsmutter mit einem Drehmoment von 35-40Nm fest. Montieren Sie den Federteller und die Sicherungsmutter wie in Abb. 4 dargestellt und ziehen Sie diese mit einem Drehmoment von 50-60Nm fest.

👁Hinweis!

Beim Festziehen der oberen Mutter muss der Schaft des Stoßdämpfers mit einem Inbusschlüssel in Position gehalten werden.

7

Ziehen Sie die oberen Stoßdämpferanbindungen fest.

8

Heben Sie die Radnabe mit einem Wagenheber an, um das Spiel der unteren Anbindung des Stoßdämpfers zu beseitigen. Ziehen Sie die Schrauben der unteren Stoßdämpferanbindung fest.

👁Hinweis!

Achten Sie darauf, alle Schrauben entsprechend dem vorgegebenen Drehmoment anzuziehen. Überprüfen Sie, dass nichts die Stoßdämpfer am Ein- oder Ausfedervorgang hindert oder diesen beeinflusst. Überprüfen Sie dies über den gesamten Lenkbereich von Anschlag zu Anschlag.

9

Stellen Sie sicher, dass sich nach dem Wechsel der Stoßdämpfer, wieder alle zuvor demontierten Teile am dafür vorgesehenen Platz befinden.

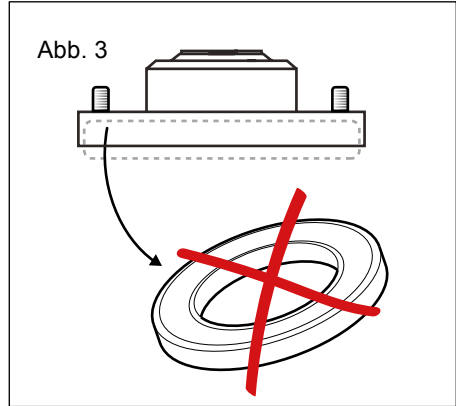

👁Hinweis!

Sollte das Fahrzeug in der Serie mit aktiven Stoßdämpfern ausgestattet sein, so verwenden Sie das Öhlins-Abschalt-Kit Art. Nr. 35020-18.

EINSTELLUNGEN

⚠ Warnung!

Stellen Sie vor der ersten Fahrt sicher, dass die vorhandenen Stoßdämpfereinstellungen mit den von Öhlins empfohlenen Einstellwerten übereinstimmen. Lesen Sie zuerst das Handbuch, bevor Sie Anpassungen und Einstellarbeiten am Stoßdämpfer ausführen. Kontaktieren Sie einen Öhlins Fachhändler, wenn Sie Fragen in Bezug auf die Abstimmung des Stoßdämpfers haben.

Die Federvorspannung beträgt 12mm bei einer freien Länge von 200mm. Daraus ergibt sich eine Einbaulänge von 188mm. Siehe Abb. 5.

EINSTELLWERTE

Empfohlenes Set-Up

Zugstufe		
Rennstrecke	2-7	Klicks
Kurvenreiche Strecke	5-10	Klicks
Straße	10-20	Klicks
Federvorspannung	12	mm

Empfohlene Feder

48010-23 (80N/mm)

Die tatsächliche Fahrzeughöhe

Mit der empfohlenen Einstellung der Federvorspannung wird das Fahrzeug gegenüber dem Originalfahrwerk um ca. 15mm abgesenkt. Der Einstellbereich der Federvorspannung beträgt 2-15mm. Dies entspricht einer um 10-30mm abgesenkten Fahrhöhe des Autos.

Abb. 4

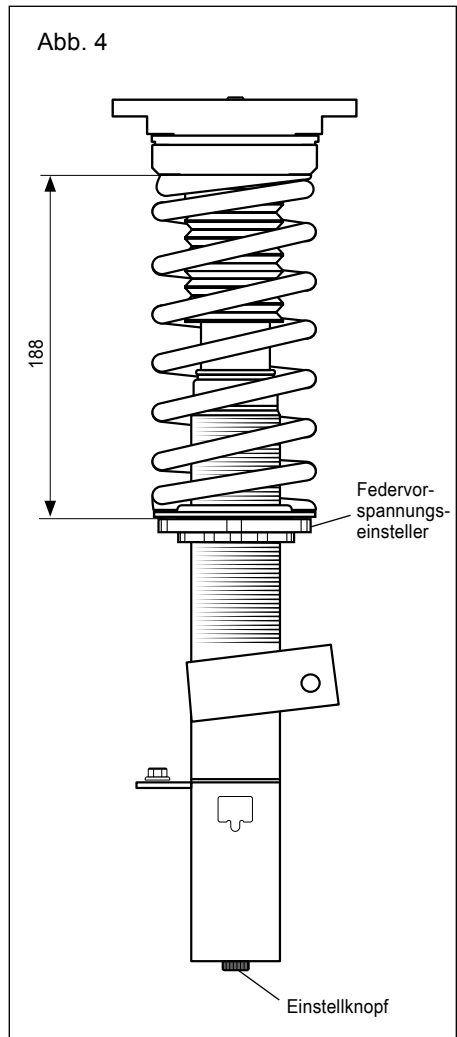

Öhlins Produkte unterliegen einer kontinuierlichen Verbesserung und Weiterentwicklung. Diese Montageanleitung wurde bis zum Druckschluss so aktuell wie irgend möglich gehalten. Dennoch können geringe Unterschiede zwischen den hier gezeigten und beschriebenen Produkten und der tatsächlich ausgelieferten Ware existieren.

Die neuesten Informationen bekommen Sie bei Ihrem Öhlins Importeur. Sollten Sie Fragen zum Inhalt dieser Montageanleitung haben, so kontaktieren Sie Ihren Öhlins Händler.

Teile Nr. MI_FOSMS00_0_vorne
Veröffentlicht am 06.09.2018

© Öhlins Racing AB. Alle Rechte vorbehalten. Jeglicher Nachdruck oder Verwendung ohne schriftliche Genehmigung von Öhlins Racing AB ist verboten.

Öhlins Racing AB
Box 722
S-194 27 Upplands Väsby, Sweden
Phone +46 8 590 025 00
fax +46 8 590 025 80



www.ohlins.com



Lieferumfang			
	Beschreibung	Art. Nr.	Stk.
1	Stoßdämpfer hinten	FOS 6S00	2
2	Abstandshülse oben	24629-44	2
3	Staubschutzmanschette	10216-01	2
4	Unterlegscheibe	24629-45	2
5	Sicherungsmutter M10	24618-02	2
6	Einstellknopf	24631-04	2
7	Abstandhalter für Gummi-Metall-Lager	24629-46	2
8	Federteller Einsteller	24651-05	2
9	Sicherungsmutter M52	24636-03	2
10	Federteller M52	24635-03	2
11	Distanzscheibe (Kunststoff)	25602-01	2
12	Feder		2

👁️Hinweis!

Die Abbildungen in dieser Montageanleitung können sich von Ihrem Produkt unterscheiden.

👁️Hinweis!

Unter hohen Temperaturen, während der Lagerung oder des Transportes, können sich Schmiermittel und Schutzöle lösen und die Verpackung verunreinigen. Auch vom Zusammenbau in unserem Werk können Fett- oder Ölreste vorhanden sein. Dies hat keinen Einfluss auf die Funktion Ihres Öhlins Produktes. Reinigen Sie das Öhlins Produkt vor dem Einbau gründlich mit einem Stofflappen.

👁️Hinweis!

Überprüfen Sie den Packungsinhalt, bevor Sie das Produkt montieren. Sollten Teile fehlen, so kontaktieren Sie Ihren Öhlins Händler.

⚠️Warnung!

Bitte lesen Sie vor dem Einbau des Produktes die Öhlins Betriebsanleitung genau durch. Ein Stoßdämpfer ist ein wichtiges technisches Element des Fahrzeuges, welches die Stabilität beeinflusst.

ÖHLINS Stoßdämpfer für Ford Focus RS, Gen3, 2016

FOS MS00 Hinten

Montageanleitung



MONTAGEANLEITUNG

⚠️ Warnung!

Es ist sehr zu empfehlen, dass ein Öhlins Händler die Stoßdämpfer einbaut.

⚠️ Warnung!

Wenn Sie mit einem angehobenen Fahrzeug arbeiten, stellen Sie sicher, dass es sicher abgestützt ist und nicht umkippen kann.

👁️ Hinweis!

Schauen Sie stets in die fahrzeugspezifische Betriebsanleitung, wenn Sie Arbeiten am Auto ausführen. Dort erfahren Sie mehr über Montagevorgänge und Einstellwerte.

👁️ Hinweis!

Reinigen Sie das Fahrzeug sorgfältig vor der Montage der Stoßdämpfer.

1

Heben Sie das Fahrzeug an und stellen Sie es auf geeignete Unterstellböcke.

⚠️ Warnung!

Stellen Sie sicher, dass das Auto sicher abgestützt ist und nicht umkippen kann.

2

Bauen Sie die Hinterräder aus.

3

Entfernen Sie die unteren und oberen Stoßdämpferanbindungen. Bauen Sie die originalen Stoßdämpfer und Federn aus.

4

Schneiden Sie ein 62mm großes Stück vom unteren Ende der Staubschutzmanschette ab. Siehe Abb. 2.

5

Stellen Sie den Längeneinsteller ein und ziehen Sie die Sicherungsmutter an. Siehe Abb. 4

6

Montieren Sie den oberen Abstandshülse (2), die Staubschutzmanschette (3), das originale Domlager, die Unterlegscheibe (4), und die Sicherungsmutter M10 und ziehen Sie diese mit einem Anzugsdrehmoment von 30Nm fest. Montieren Sie den Einstellknopf (6) und ziehen Sie diesen mit einem Anzugsdrehmoment von 13Nm fest. Siehe Abb. 1.

Abb. 1



Abb. 2



MONTAGEANLEITUNG

7

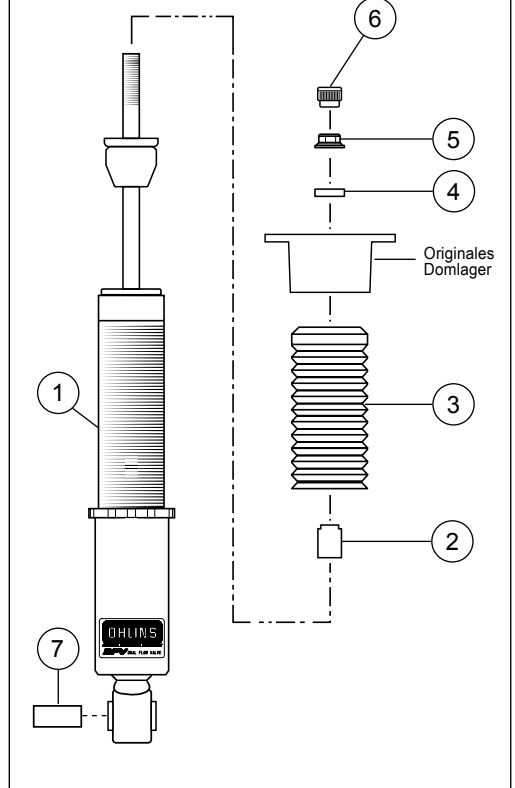
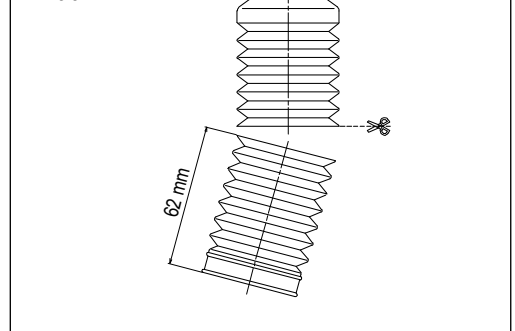
Montieren Sie die Stoßdämpfer am Auto. Ziehen Sie die oberen Stoßdämpferanbindungen fest.

8

Montieren Sie die Vorspannungseinsteller-Baugruppe am Querlenker und montieren Sie den originalen Federteller oben auf der Feder.

9

Heben Sie die Radnabe mit einem Wagenheber an, um das Spiel der unteren Anbindung des Stoßdämpfers zu beseitigen. Ziehen Sie die Schrauben der unteren Stoßdämpferanbindung fest.

10

Stellen Sie den Höheneinsteller ein. Siehe Abb. 4. Ziehen Sie die Sicherungsmutter mit den Hakenschlüsseln fest.

11

Stellen Sie sicher, dass sich nach dem Wechsel der Stoßdämpfer, wieder alle zuvor demontierten Teile am dafür vorgesehenen Platz befinden.

👁️Hinweis!

Achten Sie darauf, alle Schrauben entsprechend dem vorgegebenen Drehmoment anzuziehen. Überprüfen Sie, dass nichts die Stoßdämpfer am Ein- oder Ausfedervorgang hindert oder diesen beeinflusst. Überprüfen Sie dies über den gesamten Lenkbereich von Anschlag zu Anschlag.

👁️Hinweis!

Sollte das Fahrzeug in der Serie mit aktiven Stoßdämpfern ausgestattet sein, so verwenden Sie das Öhlins-Abschalt-Kit Art. Nr. 35020-18.

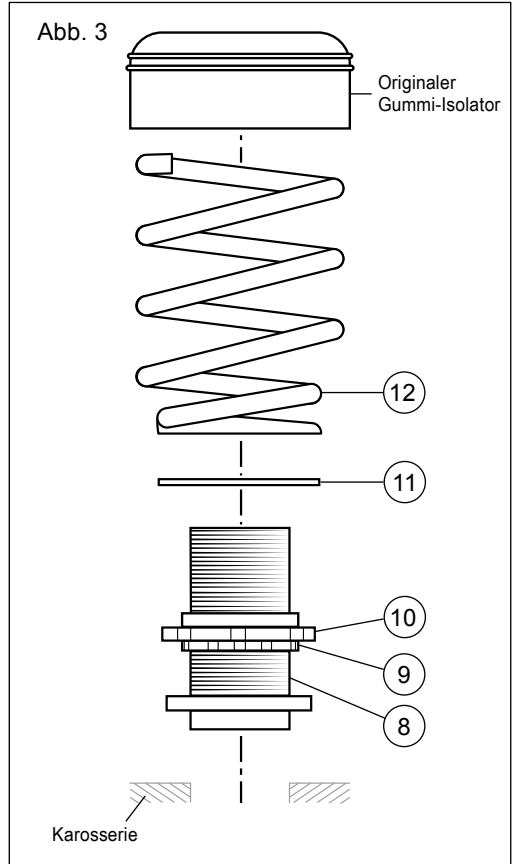

EINSTELLUNGEN

⚠️ Warnung!

Stellen Sie vor der ersten Fahrt sicher, dass die vorhandenen Stoßdämpfereinstellungen mit den von Öhlins empfohlenen Einstellwerten übereinstimmen. Lesen Sie zuerst das Handbuch, bevor Sie Anpassungen und Einstellarbeiten am Stoßdämpfer ausführen. Kontaktieren Sie einen Öhlins Fachhändler, wenn Sie Fragen in Bezug auf die Abstimmung des Stoßdämpfers haben.

EINSTELLWERTE

Empfohlenes Set-Up

Zugstufe		
Rennstrecke	2-7	Klicks
Kurvenreiche Strecke	5-10	Klicks
Straße	10-20	Klicks
Federvorspannung (Höhe Abb. 4)	32	mm

Empfohlene Feder

47040-19 (70N/mm)

Die tatsächliche Fahrzeughöhe

Mit der empfohlenen Einstellung der Federvorspannung wird das Fahrzeug gegenüber dem Originalfahrwerk um ca. 15mm abgesenkt. Der Einstellbereich der Federvorspannung beträgt 25-35mm. Dies entspricht einer um 10-30mm abgesenkten Fahrhöhe des Autos. Stellen Sie sicher, dass die Feder immer vorgespannt ist.

Abb. 4

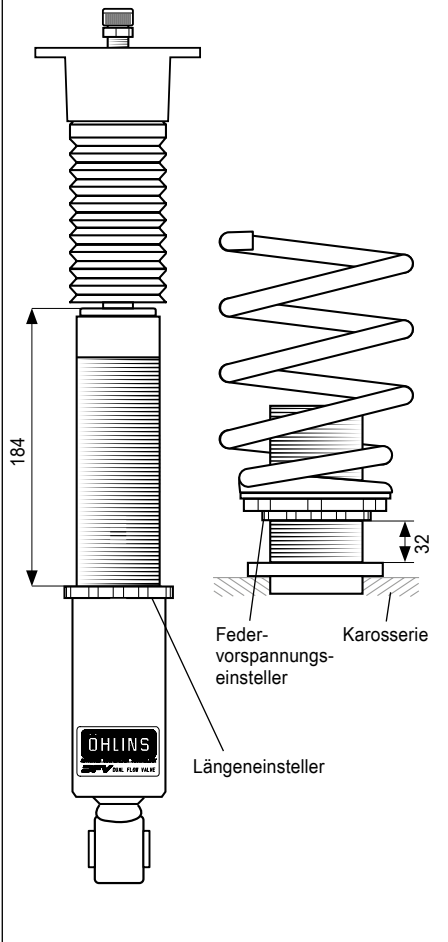

Öhlins Produkte unterliegen einer kontinuierlichen Verbesserung und Weiterentwicklung. Diese Montageanleitung wurde bis zum Druckschluss so aktuell wie irgend möglich gehalten. Dennoch können geringe Unterschiede zwischen den hier gezeigten und beschriebenen Produkten und der tatsächlich ausgelieferten Ware existieren.

Die neuesten Informationen bekommen Sie bei Ihrem Öhlins Importeur. Sollten Sie Fragen zum Inhalt dieser Montageanleitung haben, so kontaktieren Sie Ihren Öhlins Händler.

Teile Nr. MI_FOSMS00_0_hinten
Veröffentlicht am 06.09.2018

© Öhlins Racing AB. Alle Rechte vorbehalten. Jeglicher Nachdruck oder Verwendung ohne schriftliche Genehmigung von Öhlins Racing AB ist verboten.

Öhlins Racing AB
Box 722
S-194 27 Upplands Väsby, Sweden
Phone +46 8 590 025 00
fax +46 8 590 025 80



www.ohlins.com