

Einstellungen

⚠️ WARNUNG!

Stellen Sie vor der ersten Fahrt sicher, dass die vorhandenen Stoßdämpfereinstellungen mit den von ÖHLINS empfohlenen Einstellwerten übereinstimmen. Lesen Sie zuerst das Handbuch bevor Sie Anpassungen und Einstellarbeiten am Stoßdämpfer ausführen. Kontaktieren Sie einen ÖHLINS Stützpunkt wenn Sie Fragen in Bezug auf die Abstimmung des Stoßdämpfers haben.

Bei einer unbelasteten Federlänge von 200 mm beträgt die Standard Federvorspannung 7 mm. Somit hat die Feder im vorgespannten Zustand eine Länge von 193 mm. Siehe Abbildung 4

Einstellwerte

Empfohlenes Set-Up

Zugstufe: 10 Klicks
Federvorspannung: 7 Klicks
Stoßdämpferlänge: 482 mm

Feder

Spezifikation: H200, ID65, 60 N/mm

Fahrzeughöhe

Befindet sich die Federvorspannung und der Höhenversteller des Stoßdämpfers in der Standard Position, so ergibt sich eine Tieferlegung des Fahrzeuges von 20 mm gegenüber dem Original. Wird der Höhenversteller einmal um 360° auf dem Gewinde gedreht, so verändert sich die Höhe um 2,0 mm.

⚠️ WARNUNG!

Ausgehend von der Standardposition liegt der Einstellbereich des Höhenverstellers bei -3 bis +15 mm

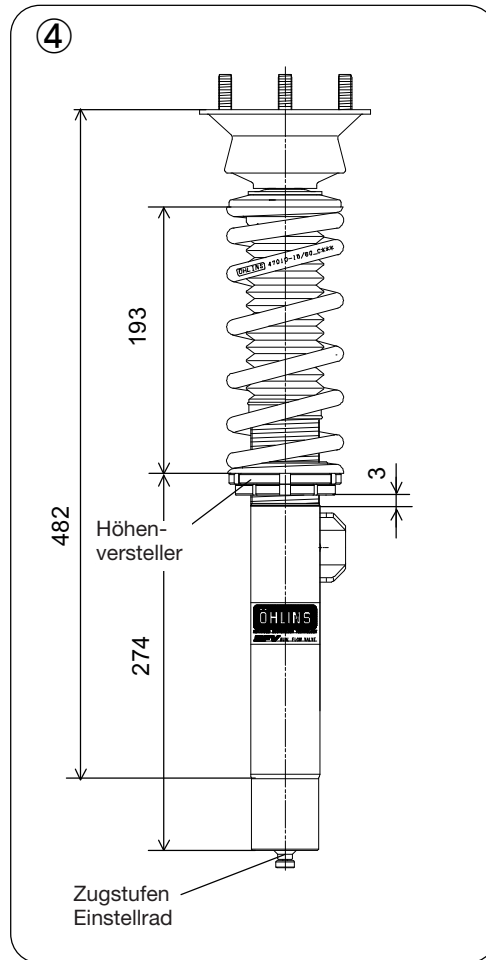

Bevor Sie das Produkt anbauen, überprüfen Sie den Verpackungsinhalt. Sollte etwas fehlen, kontaktieren Sie umgehend einen ÖHLINS Stützpunkt.

Verpackungsinhalt	STK.
Stoßdämpfer	2
Oberer Federteller	2
Staubmanschette	2
Feder	2
Unterlegscheibe	2
Mutter M14	2

FÜR VORDERE UND HINTERE STOSSDÄMPFER

Hakenschlüssel	1
Hakenschlüssel	1
ÖHLINS Aufkleber	1
ÖHLINS Bedienungsanleitung	1

Unter hohen Temperaturen, während der Lagerung oder des Transportes, können sich Schmiermittel und Schutzöle lösen und die Verpackung verunreinigen. Dies hat keinen Einfluss auf die Funktion Ihres ÖHLINS Produktes.

Reinigen Sie das ÖHLINS Produkt gründlich mit einem Stofflappen vor dem Einbau.

⚠️ WARNUNG!

Bitte lesen Sie vor dem Einbau des Produktes die ÖHLINS Bedienungsanleitung genau durch. Stoßdämpfer sind wichtige technische Bauteile des Fahrzeuges welche die Stabilität beeinflussen.



ÖHLINS Produkte unterliegen einer kontinuierlichen Verbesserung und Weiterentwicklung. Diese Montageanleitung wurde bis zum Druckschluss so aktuell wie irgend möglich gehalten. Dennoch können geringe Unterschiede zwischen den hier gezeigten und beschriebenen Produkten und der tatsächlich ausgelieferten Ware existieren.

Die neuesten Informationen bekommen Sie bei Ihrem ÖHLINS Importeur. Sollten Sie Fragen zum Inhalt dieser Montageanleitung haben, so kontaktieren Sie Ihren ÖHLINS Händler.



© ÖHLINS Racing AB. Alle Rechte vorbehalten. Jeglicher Nachdruck oder Verwendung ohne schriftliche Genehmigung von ÖHLINS Racing AB ist verboten.

Teile Nr. BMSMI00_0
Veröffentlicht am 05.05.2009

Öhlins Racing AB



www.ohlins.com

Stoßdämpfer Kit für BMW 3er Serie (E90)

BMS M100 Vorne

Montageanleitung



Montageanleitung

▲ WARNUNG!

Es ist zu empfehlen, dass ein ÖHLINS Händler den Stoßdämpfer einbaut. Beachten Sie bei der Montage die Hinweise in Ihrem Fahrzeughandbuch.



1 Heben Sie das Fahrzeug an und entlasten Sie die Achsen

▲ WARNUNG!

Sorgen Sie dafür, dass Ihr Fahrzeug einen sicheren Stand hat.

2 Entfernen Sie die Vorderräder.

3 Entfernen Sie die Koppelstangen des Stabilisators und die Halterungen der Bremsleitung vom originalen Federbein.

4 Lösen Sie die Verschraubung der unteren Federbeinanbindung.

👉 ACHTUNG

Stützen Sie die Radaufnahme auf beiden Seiten des Fahrzeuges so ab, dass die Bremsleitungen nicht beschädigt werden können.

5 Lösen Sie die Verschraubung der oberen Federbeinanbindung und entfernen Sie das Federbein vom Fahrzeug.

6 Kontern Sie den unteren Federteller gegen die Sicherungsmutter. Das Anzugsdrehmoment liegt bei 50-60 Nm. Führen Sie die Staubmanschette, die Feder und den oberen Federsitz über das Federbein gemäß Abbildung 1. Führen Sie die originale, untere Lagerdistanzbuchse, das originale Domlager und die originale Abschlussmutter über das Federbein. Ziehen Sie die Sicherungsmutter mit einem Drehmoment von 35-40 Nm fest.

7 Montieren Sie die ÖHLINS McPherson Stoßdämpfer am Fahrzeug (Abbildung 3).

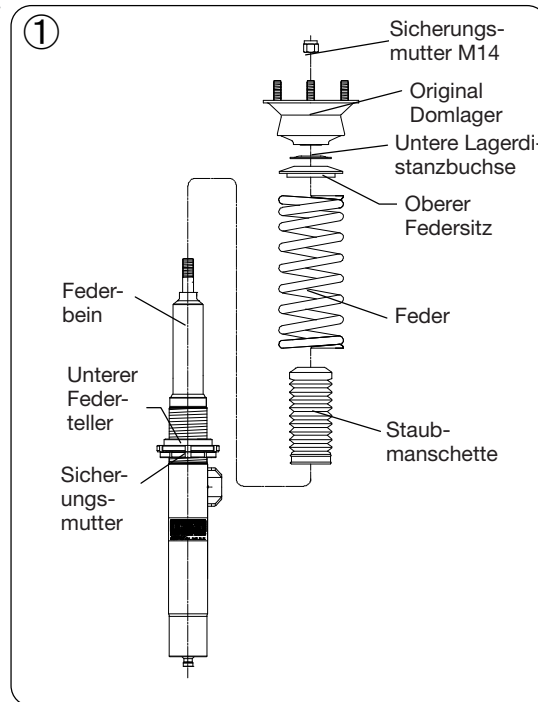

2 👉 ACHTUNG Achten Sie im Vorfeld auf übereinstimmende Markierungen zwischen Stoßdämpfer und Achsschenkel

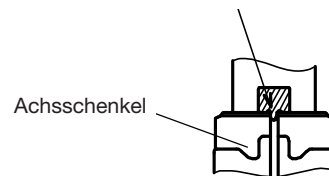

8 Montieren Sie die Koppelstangen des Stabilisators und die Halterungen der Bremsleitung am ÖHLINS Federbein.

👁️ HINWEIS!

Wenn Sie die Abschlussmutter anziehen, muss der Stoßdämpferschaft mit einem 5 mm Inbusschlüssel in Position gehalten werden.

9 Verschrauben Sie die oberen Befestigungsteile. Befestigen Sie die Koppelstange des Stabilisators.

10 Heben sie die Radaufnahme mit einem Wagenheber so an, dass Sie die untere Federbeinanbindung spielfrei verschrauben können.

👁️ HINWEIS!

Stellen Sie sicher, dass alle Verschraubungen mit dem dafür vorgesehenen Drehmoment angezogen wurden und nichts die Funktion des Stoßdämpfers beim Ein- und Ausfedern beeinträchtigen oder gar behindern kann. Überprüfen Sie dies über den gesamten Lenkradius von Anschlag zu Anschlag.

11 Stellen Sie sicher, dass sich nach dem Wechsel der Stoßdämpfer, wieder alle zuvor demontierten Teile am dafür vorgesehenen Platz befinden.

Montageanleitung

3 👉 ACHTUNG Verbauen Sie die Unterlegscheibe, da ansonsten die Bremsleitung nicht korrekt fixiert werden kann.

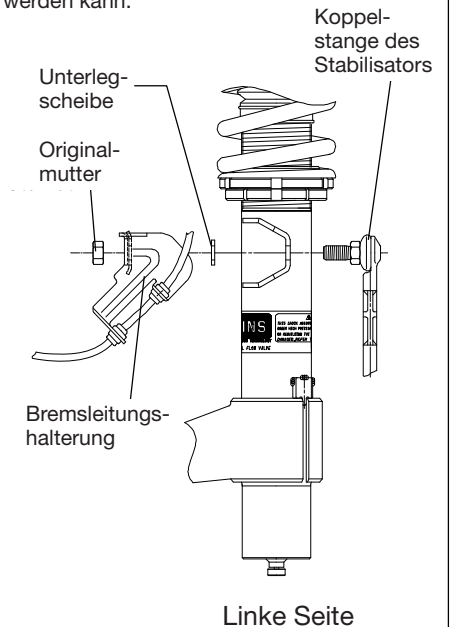

Einstellungen

⚠️ WARNUNG!

Stellen Sie vor der ersten Fahrt sicher, dass die vorhandenen Stoßdämpfereinstellungen mit den von ÖHLINS empfohlenen Einstellwerten übereinstimmen. Lesen Sie zuerst das Handbuch bevor Sie Anpassungen und Einstellarbeiten am Stoßdämpfer ausführen. Kontaktieren Sie einen ÖHLINS Stützpunkt wenn Sie Fragen in Bezug auf die Abstimmung des Stoßdämpfers haben.

Einstellwerte

Empfohlenes Set-Up

Zugstufe: 10 Klicks
 Federhöhenversteller: 63 mm
 (siehe Zeichnung 5)

Feder

Spezifikation: H250, ID65, 70 N/mm

Fahrzeughöhe

Befindet sich die Federvorspannung und der Höhenversteller des Stoßdämpfers in der Standard Position, so ergibt sich eine Tieferlegung des Fahrzeuges von 25 mm gegenüber dem Original. Wird der Höhenversteller einmal um 360° auf dem Gewinde gedreht, so verändert sich die Höhe um 2,0 mm.

⚠️ WARNUNG!

Ausgehend von der Standardposition liegt der Einstellbereich des Höhenverstellers bei ± 15 mm. Diese Werte dürfen nicht überschritten werden.

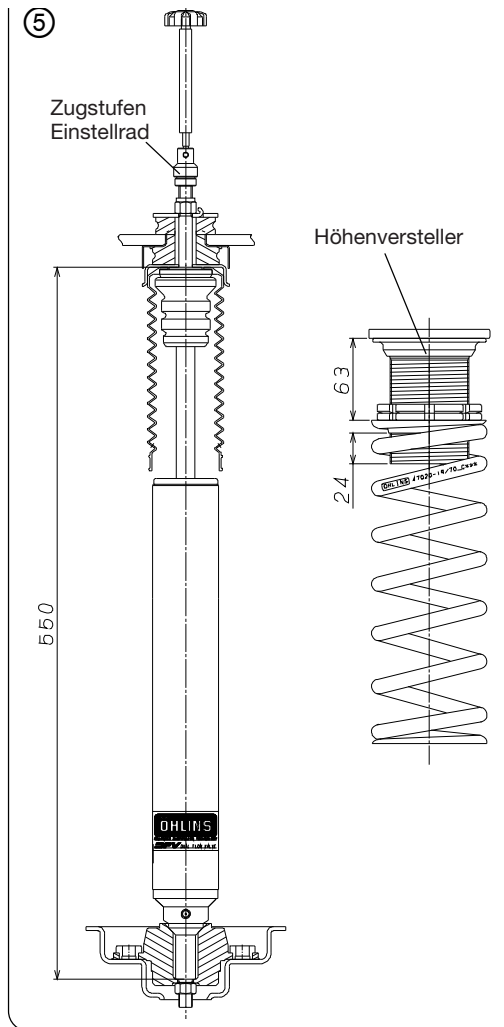

Bevor Sie das Produkt anbauen, überprüfen Sie den Verpackungsinhalt. Sollte etwas fehlen, kontaktieren Sie umgehend einen ÖHLINS Stützpunkt.

Verpackungsinhalt	STK.
Stoßdämpfer	2
Sicherungsmutter M10	2
Staubmanschette	2
Verstellkabel	2
Handrad	2
Schraube M4	2
Inbusschlüssel	1
Feder	2
Federhöhenversteller	2
BEREITS AM STOSSDÄMPFER MONTIERT	
Einstellrad	2
FÜR VORDERE UND HINTERE STOSSDÄMPFER	
Hakenschlüssel 1	1
Hakenschlüssel 2	1
ÖHLINS Aufkleber	1
ÖHLINS Bedienungsanleitung	1

Unter hohen Temperaturen, während der Lagerung oder des Transportes, können sich Schmiermittel und Schutzöle lösen und die Verpackung verunreinigen. Dies hat keinen Einfluss auf die Funktion Ihres ÖHLINS Produktes.

Reinigen Sie das ÖHLINS Produkt gründlich mit einem Stofflappen vor dem Einbau.

⚠️ WARNUNG!

Bitte lesen Sie vor dem Einbau des Produktes die ÖHLINS Bedienungsanleitung genau durch. Stoßdämpfer sind wichtige technische Bauteile des Fahrzeuges welche die Stabilität beeinflussen.



ÖHLINS Produkte unterliegen einer kontinuierlichen Verbesserung und Weiterentwicklung. Diese Montageanleitung wurde bis zum Druckschluss so aktuell wie irgend möglich gehalten. Dennoch können geringe Unterschiede zwischen den hier gezeigten und beschriebenen Produkten und der tatsächlich ausgelieferten Ware existieren.

Die neuesten Informationen bekommen Sie bei Ihrem ÖHLINS Importeur. Sollten Sie Fragen zum Inhalt dieser Montageanleitung haben, so kontaktieren Sie Ihren ÖHLINS Händler.



Stoßdämpfer Kit für BMW 3er Serie (E90)

BMS M100 Hinten

Montageanleitung

© ÖHLINS Racing AB. Alle Rechte vorbehalten. Jeglicher Nachdruck oder Verwendung ohne schriftliche Genehmigung von ÖHLINS Racing AB ist verboten.

Teile Nr. BMSMI00_0
 Veröffentlicht am 05.05.2009

Öhlins Racing AB



www.ohlins.com



Montageanleitung

⚠️ WARNUNG!

Es ist zu empfehlen, dass ein ÖHLINS Händler den Stoßdämpfer einbaut. Beachten Sie bei der Montage die Hinweise in Ihrem Fahrzeughandbuch.



1 Heben Sie das Fahrzeug an und entlasten Sie die Achsen.

⚠️ WARNUNG!

Sorgen Sie dafür, dass Ihr Fahrzeug einen sicheren Stand hat.

2 Entfernen Sie die Hinterräder.

3 Entfernen Sie die Verschraubung der unteren und der oberen Federbeinbindung und bauen Sie den Stoßdämpfer aus.

4 Entfernen Sie die Feder.

5 Montieren Sie den Federsitz auf dem Federhöhenversteller wie in Zeichnung 3 gezeigt. Im Auslieferungszustand befindet dieser sich ganz unten.

6 Montieren Sie die ÖHLINS Feder und den Federhöhenversteller.

7 Montieren Sie die Staubmanschette, die originalen Gummibuchsen, die originale Unterlegscheibe und das Einstellrad entsprechend den Angaben von Zeichnung 1. Ziehen Sie die Sicherungsmutter mit einem Drehmoment von 20 Nm fest. Entfernen Sie die original verbaute Mutter wie in Zeichnung 2 beschrieben.

👁️ HINWEIS!

Wenn Sie die Abschlussmutter anziehen, muss der Stoßdämpferschaft mit einem 4 mm Inbusschlüssel in Position gehalten werden.

8 Montieren Sie die ÖHLINS Stoßdämpfer am Fahrzeug.

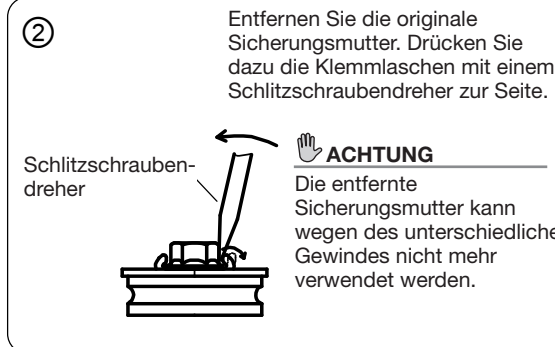
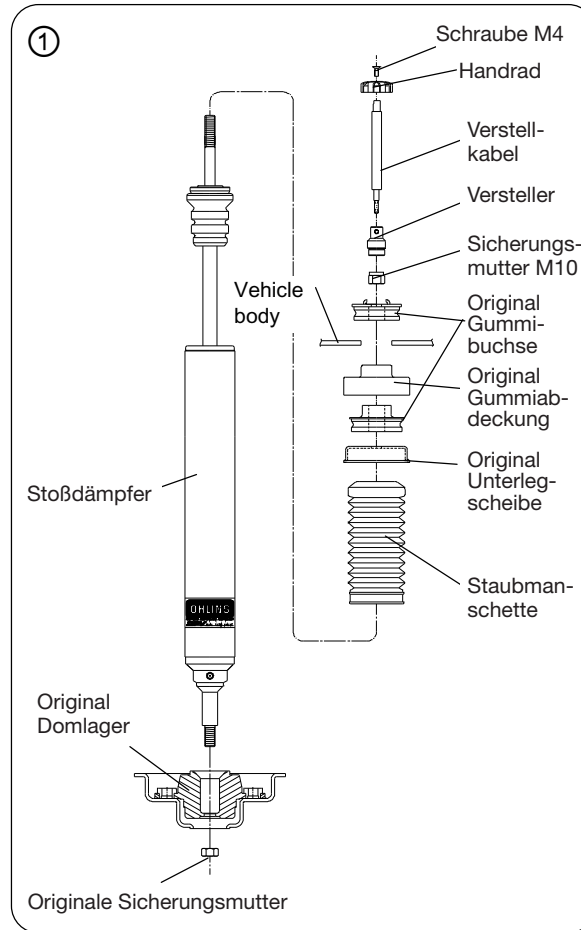

9 Montieren Sie die obere Stoßdämpferanbindung.

👁️ HINWEIS!

Stellen Sie sicher, dass alle Verschraubungen mit dem dafür vorgesehenen Drehmoment angezogen wurden und nichts die Funktion des Stoßdämpfers beim Ein- und Ausfedern beeinträchtigt oder gar behindern kann.

10 Stellen Sie sicher, dass sich nach dem Wechsel der Stoßdämpfer, wieder alle zuvor demontierten Teile am dafür vorgesehenen Platz befinden.

11 Montieren Sie das Verstellkabel vor. (Befestigen Sie das Einstellrad indem Sie die M4 Schraube anziehen.) Führen Sie das Verstellkabel gemäß Zeichnung 4 durch das 10 mm Loch in der Seitenverkleidung in Richtung Stoßdämpfer. Führen Sie das Ende des Verstellkabels in den Zugstufenversteller ein und sichern es mit Hilfe des mitgelieferten Inbusschlüssels.

Montageanleitung

3 Montieren Sie den Federsitz auf dem Federhöhenversteller wie hier gezeigt.

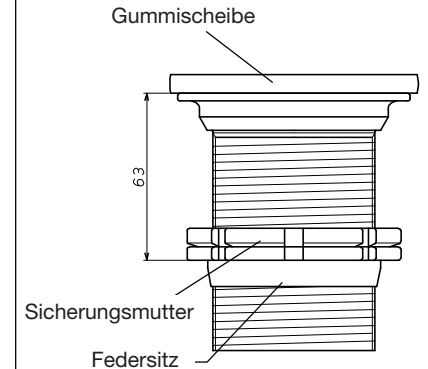

4 Bohren Sie ein 10 mm Loch in die Seitenverkleidung und führen Sie das Verstellkabel ein.

