

## Lieferumfang

| Beschreibung          | Art. Nr. | Stk. |
|-----------------------|----------|------|
| Endkappenmutter       | 60005-10 | 2    |
| Endkappen-Baugruppe   |          | 2    |
| Vorspannhülse         | 60060-01 | 2    |
| Feder                 | 68005-70 | 2    |
| Öhlins Aufkleber weiß | 01185-01 | 2    |
| Öhlins Aufkleber blau | 00192-01 | 2    |

### 👁 Hinweis!

Überprüfen Sie den Packungsinhalt bevor Sie das Produkt montieren. Sollten Teile fehlen, so kontaktieren Sie Ihren Öhlins Händler.

### ⚠ Warnung!

Öhlins Racing AB haftet nach dem Einbau der Gabelfedern nicht bei Personenschäden, bei Schäden am Produkt, dem Motorrad oder an anderen Objekten. Es ist zu empfehlen, dass ein Öhlins Händler die Gabelfedern einbaut.

### ⚠ Warnung!

Um zu überprüfen ob die Stabilität des Motorrades und seine grundsätzlichen Fahreigenschaften noch vorhanden sind, unternehmen Sie nach dem Einbau der Gabelfedern eine Testfahrt bei langsamer Geschwindigkeit.

### 👁 Hinweis!

Die Abbildungen in dieser Montageanleitung können sich von Ihrem Produkt unterscheiden.

### 👁 Hinweis!

Unter hohen Temperaturen, während der Lagerung oder des Transportes, können sich Schmiermittel und Schutzöle lösen und die Verpackung verunreinigen. Dies hat keinen Einfluss auf die Funktion Ihres Öhlins Produktes.

Reinigen Sie das Öhlins Produkt gründlich mit einem Stofflappen vor dem Einbau

## Gabelfeder-Kit für Kawasaki Ninja 300

# FSK 101

## Montageanleitung

Dieses Produkt wurde für die Kawasaki Ninja 300 mit Stummellenker entwickelt. Für Ninja 300 mit Standard-Lenker können dennoch nur die Federn verwendet werden (ohne einstellbare Kappen).



# MONTAGEANLEITUNG

## Aufbau der originalen Vorderradgabel-Baugruppe

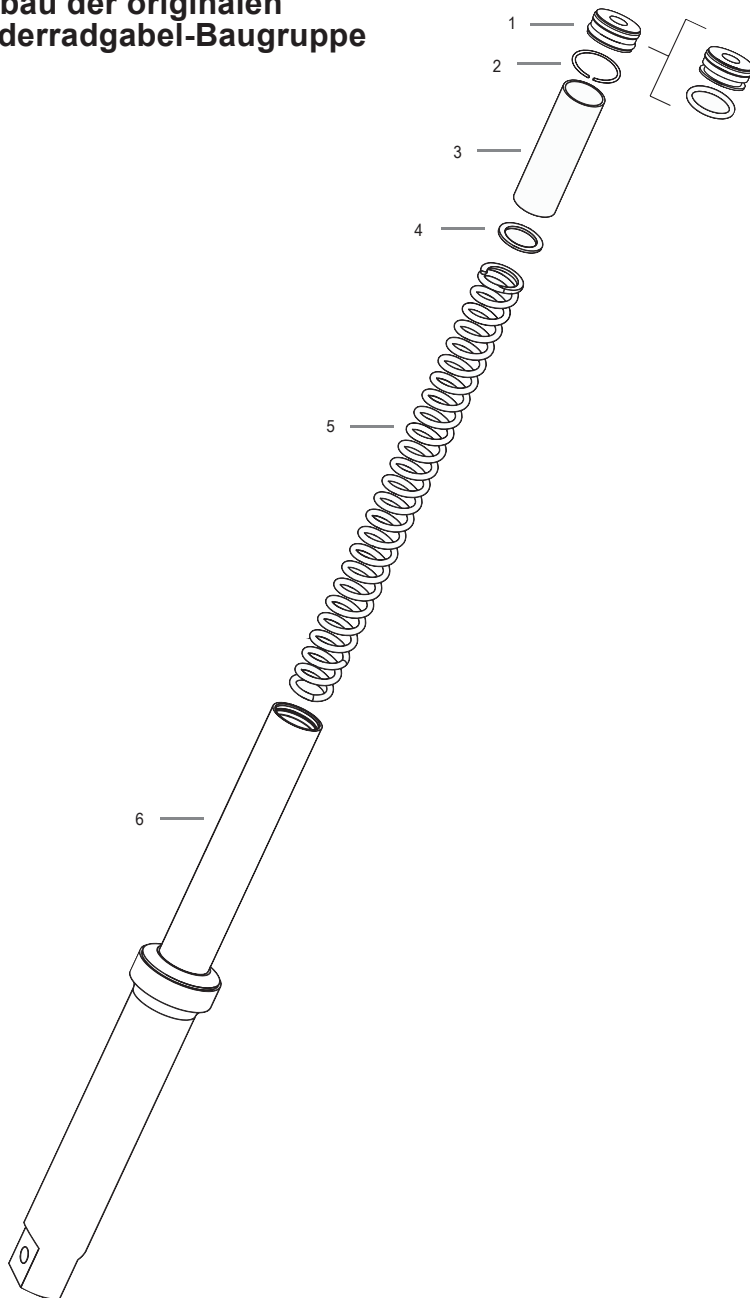

# MONTAGEANLEITUNG

## Aufbau der Öhlins Vorderradgabel-Baugruppe

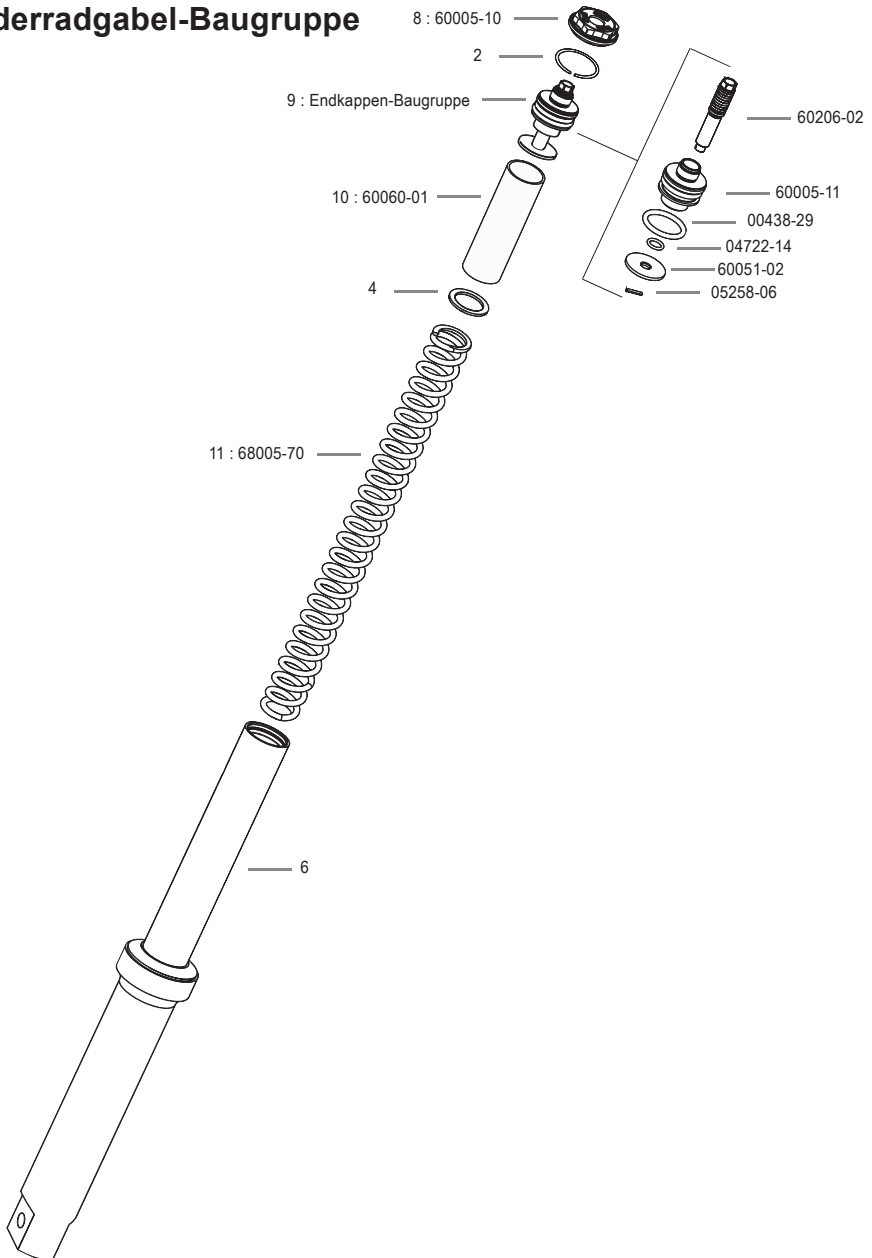

# MONTAGEANLEITUNG

## Herzlichen Glückwunsch!

Mit dem Kauf dieses Produktes haben Sie ein klares Zeichen gesetzt. Diese Gabelfedern haben die Öhlins Racing-Gene in sich. Für Sie ist das ein weiterer Schritt in Richtung perfekter Fahrwerksperformance.

Ihr Motorrad ist mit den Öhlins Gabelfedern nun noch besser ausbalanciert und die Performance Ihrer Vorderradgabel wurde deutlich gesteigert. Annähernd 40 Jahre an Erfahrung im Rennsport sind nun ein Teil Ihres Motorrades.

## Hinweis!

Das FSK 101 Gabelfeder-Kit bietet bezüglich der Federvorspannung einen Einstellbereich von -5/+10mm gegenüber der Standard Einstellung (10mm).

> Jede komplette Umdrehung entspricht einer Verstellung von 1mm

## Hinweis!

Die Federrate der FSK 101 Gabelfeder 68005-70 beträgt 7.0N/mm

## Empfohlenes Öl

Wir empfehlen die Verwendung von Öhlins High Performance Gabelöl Art. Nr. 01316-01

## Empfohlener Ölstand / Luftpolster

135mm.

## Hinweis!

Der Ölstand / das Luftpolster wird vom oberen Ende des Innenrohres (5) bis zur Öloberfläche gemessen.

> Der Gabelholm ist dabei in vertikaler Position

> Die Gabel ist dabei komplett gestaut

> Bei der Messung befinden sich weder die Gabelfeder noch die Vorspannhülse im Gabelholm

Öhlins Produkte unterliegen einer kontinuierlichen Verbesserung und Weiterentwicklung. Diese Montageanleitung wurde bis zum Druckschluss so aktuell wie irgend möglich gehalten. Dennoch können geringe Unterschiede zwischen den hier gezeigten und beschriebenen Produkten und der tatsächlich ausgelieferten Ware existieren.

© Öhlins Racing AB. Alle Rechte vorbehalten. Jeglicher Nachdruck oder Verwendung ohne schriftliche Genehmigung von Öhlins Racing AB ist verboten.

## Hinweis!

Zur Montage des Gabelfeder-Kits müssen die Lenkerstummel montiert sein.

## Hinweis!

Achten Sie während der Montage des Gabelfeder-Kits darauf, dass Sie keinesfalls den original verbauten Sicherungsring (2) oder die Federscheibe (4) beschädigen.

## Hinweis!

Schützen Sie die Oberfläche des Sechsecks mit Klebeband um Beschädigungen zu vermeiden.

## Montageschritte

1. Stellen Sie das Motorrad auf einen Montageständer. Das Vorderrad sollte den Boden nur leicht berühren. Achten Sie darauf, dass Ihr Motorrad einen sicheren Stand hat und nicht umfallen kann.
2. Drücken Sie die originale Endkappe (1) nach unten und entfernen Sie den Sicherungsclip (2) mit einem geeigneten Werkzeug.
3. Entfernen Sie die originale Endkappe (1), den Federteller (3), die Federscheibe (4) und die Gabelfeder (5).
4. Führen Sie die Öhlins Gabelfeder (11), die Federscheibe (4), die Öhlins Vorspannhülse Art. Nr. 60060-01 (10) und die Endkappen-Baugruppe (9) ein.
5. Drücken Sie die Endkappen-Baugruppe (9) nach unten, ohne diese zu beschädigen und führen Sie den Sicherungsring an seine Position.
6. Montieren Sie die Öhlins Endkappenmutter. Ziehen Sie diese mit einem maximalen Drehmoment von 10N/mm fest.

Die neuesten Informationen bekommen Sie bei Ihrem Öhlins Importeur. Sollten Sie Fragen zum Inhalt dieser Montageanleitung haben, so kontaktieren Sie Ihren Öhlins Händler.

Teile Nr. MI\_FSK101\_EN\_1  
Veröffentlicht am 21.09.2015

Öhlins Racing AB  
Box 722  
S-194 27 Upplands Väsby, Sweden  
Phone +46 8 590 025 00  
fax +46 8 590 025 80



[www.ohlins.com](http://www.ohlins.com)