

17

Verbinden Sie den Kabelbaum der ECU mit dem Stoßdämpfer.

Verbinden Sie die mit „RC“ markierten Kabel mit dem Kabel „C“.

Verbinden Sie die mit „RR“ markierten Kabel mit dem Kabel „R“.

18

Befestigen Sie den Kabelbaum mit den mitgelieferten Kabelbindern und dem Kabelbinderhalter.

19

Schließen Sie das Batteriekabel wieder an.

20

Montieren Sie den Tank und die Sitzbank.

Achtung!

Achten Sie darauf, dass die Hydraulikleitung nicht in den Arbeitsbereich der Schwinge gelangt.

Achtung!

Überprüfen Sie, dass nichts die Hydraulikleitung oder den Vorspannungsversteller beim Ein- und Ausfedervorgang berührt.

Achtung!

Achten Sie darauf, alle Schrauben entsprechend dem vorgegebenen Drehmoment anzuziehen. Überprüfen Sie, dass nichts den Stoßdämpfer am Ein- und Ausfedervorgang hindert oder diesen beeinflusst.

EINSTELLARBEITEN

Warnung!

Stellen Sie vor der ersten Fahrt sicher, dass die vorhandenen Stoßdämpfereinstellungen mit den von Öhlins empfohlenen Einstellwerten übereinstimmen. Lesen Sie zuerst das Handbuch bevor Sie Anpassungen und Einstellarbeiten am Stoßdämpfer ausführen. Kontaktieren Sie einen Öhlins Händler wenn Sie Fragen in Bezug auf die Abstimmung des Stoßdämpfers haben.

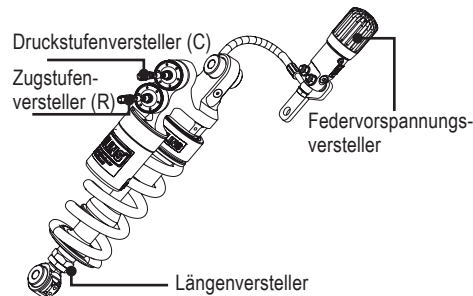

EINSTELLWERTE

Empfohlenes Set-Up

Federvorspannung 12 mm

Feder

Art. Nr. 21040-39

Federrate (110N/mm)

Federlänge unbelastet 160 0/-3 mm

Stoßdämpfer Daten

Länge 309+6/0 mm

Federweg 59 mm

Empfohlener Federweg unbelastet / belastet:

Unbelastet (R1-R2) 20 mm

Belastet (R1-R3) 32 mm

Unbelastet (F1-F2) 30 mm

Belastet (F1-F3) 40 mm

Öhlins Produkte unterliegen einer kontinuierlichen Verbesserung und Weiterentwicklung. Diese Montageanleitung wurde bis zum Druckschluss so aktuell wie irgend möglich gehalten. Dennoch können geringe Unterschiede zwischen den hier gezeigten und beschriebenen Produkten und der tatsächlich ausgelieferten Ware existieren.

Die neuesten Informationen bekommen Sie bei Ihrem Öhlins Importeur. Sollten Sie Fragen zum Inhalt dieser Montageanleitung haben, so kontaktieren Sie Ihren Öhlins Händler.

Teile Nr. MI_KA040_0
Veröffentlicht am 20.02.2013



© Öhlins Racing AB. Alle Rechte vorbehalten. Jeglicher Nachdruck oder Verwendung ohne schriftliche Genehmigung von Öhlins Racing AB ist verboten.

Öhlins Racing AB
Box 722
S-194 27 Upplands Väsby, Sweden
Phone +46 8 590 025 00
fax +46 8 590 025 80



www.ohlins.com

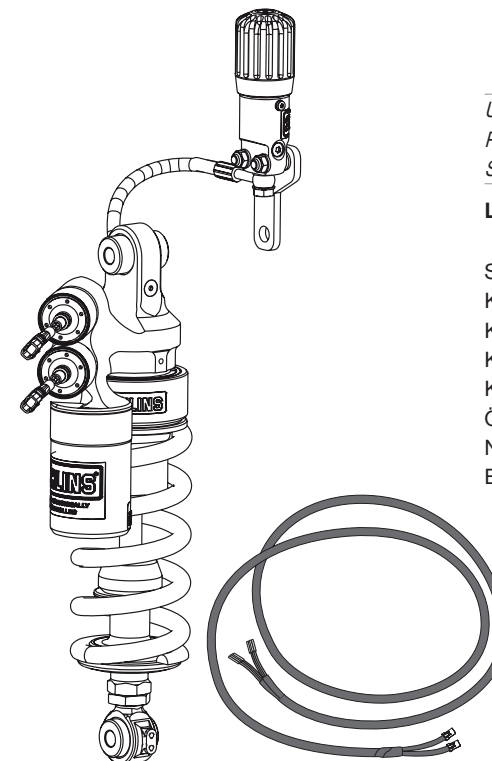

Hinweis!

Die Abbildungen in dieser Montageanleitung können sich von Ihrem Produkt unterscheiden.

Hinweis!

Unter hohen Temperaturen, während der Lagerung oder des Transportes, können sich Schmiermittel und Schutzöle lösen und die Verpackung verunreinigen. Dies hat keinen Einfluss auf die Funktion Ihres Öhlins Produktes. Reinigen Sie das Öhlins Produkt gründlich mit einem Stofflappen vor dem Einbau.

Überprüfen Sie den Packungsinhalt bevor Sie das Produkt montieren. Sollten Teile fehlen, so kontaktieren Sie Ihren Öhlins Händler.

Lieferumfang

	Art. Nr.	Stück
Stoßdämpfer	KA 040	1
Kabelbaum	21770-03	1
Kabelbinder	00231-01	4
Kabelbinder	00231-05	5
Kabelbinderhalter	21300-01	3
Öhlins Aufkleber	00192-01	2
Notizaufkleber	01180-01	1
Betriebsanleitung	07241-02	1

Warnung!

Bitte lesen Sie vor dem Einbau des Produktes die Öhlins Bedienungsanleitung genau durch. Ein Stoßdämpfer ist ein wichtiges technisches Element des Fahrzeuges, welches die Stabilität beeinflusst

Öhlins Stoßdämpfer für Kawasaki ZX10R

KA 040

Montageanleitung



⚠️ Warnung!

Es ist zu empfehlen, dass ein Öhlins Händler den Stoßdämpfer einbaut.

⚠️ Warnung!

Achten Sie darauf, dass Ihr Motorrad einen sicheren Stand hat und nicht kippen kann.

👁️ Hinweis!

Reinigen Sie das Fahrzeug sorgfältig vor der Montage des Öhlins Stoßdämpfers.

👁️ Hinweis!

Schauen Sie stets in die fahrzeugspezifische Betriebsanleitung wenn Sie Arbeiten am Motorrad ausführen. Dort erfahren Sie mehr über spezifische Vorgehensweisen und die technischen Daten Ihres Motorrades.

1
Stellen Sie das Motorrad auf einen Montageständer. Das Hinterrad sollte den Boden dabei nur leicht berühren.

2
Entfernen Sie die Sitzbank und den Tank.

3
Entfernen Sie die oberen und unteren Schrauben des originalen Stoßdämpfers.

4
Nehmen Sie den originalen Stoßdämpfer nach oben heraus.

5
Montieren Sie den Öhlins Stoßdämpfer mit den Originalschrauben. Drehen Sie zuerst die oberen, dann die unteren Schrauben rein. Ziehen Sie die Schrauben noch nicht fest.

👁️ Hinweis!

Bevor Sie die Schrauben anziehen, senken Sie das Motorrad so ab, dass der Stoßdämpfer ganz leicht gestaucht wird.

6
Ziehen Sie die oberen und die unteren Schrauben fest.

7
Montieren Sie den hydraulischen Vorspannungsversteller am Befestigungspunkt des Schalldämpfers. Verwenden Sie dafür die Originalschraube und die originale Mutter. Befestigen Sie die Hydraulikleitung mit den mitgelieferten Kabelbindern.

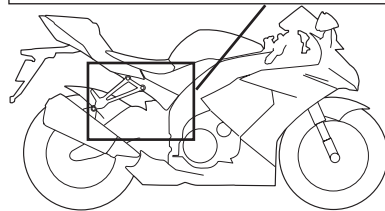
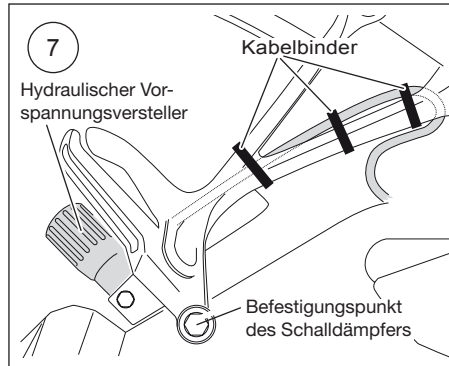

8
Klemmen Sie den Minuspol der Batterie ab.

9
Suchen Sie die kleine ECU im vorderen Bereich unter dem Tank, hinter einer Kunststoffabdeckung.

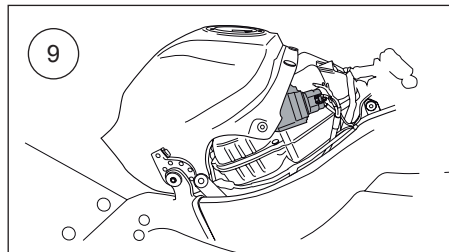

10
Klemmen Sie die ECU vom Kabelbaum ab.

11
Entfernen Sie die orangefarbene Abdeckung. Drücken Sie die beiden Sicherungshaken nach außen und ziehen Sie die orangefarbene Abdeckung des Steckers nach vorne ab (siehe Zeichnung).

12
Verwenden Sie ein geeignetes Werkzeug (z.B. einen Stahlstift mit einem Durchmesser von 1-1.5mm) und drücken Sie damit die acht Leerpins des Steckers heraus. Drücken Sie von vorn, wie in der Zeichnung gezeigt.

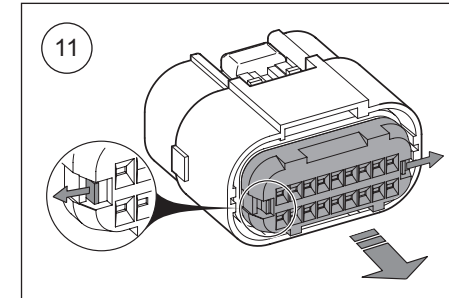

⚠️ Warnung!

Lesen Sie sich alles genau durch, bevor Sie mit Schritt 13 beginnen. Sollten Sie die Pins des Kabelbaumes an der falschen Stelle in den Stecker einsetzen, wird es schwierig, diese wieder herauszunehmen. Achten Sie also darauf, dass Sie die Pins an der richtigen Stelle einsetzen.

13
Setzen Sie die 8 Pins des mitgelieferten Kabelbaumes wie in der Zeichnung dargestellt in den Stecker ein.

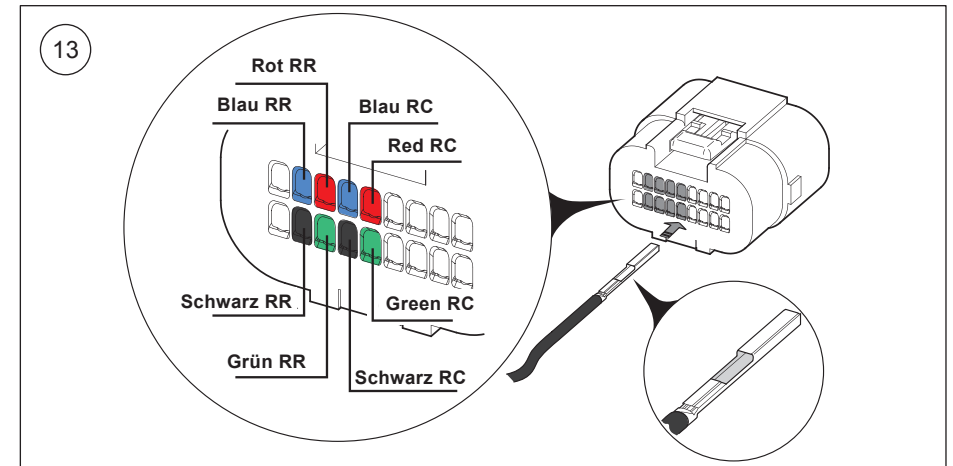
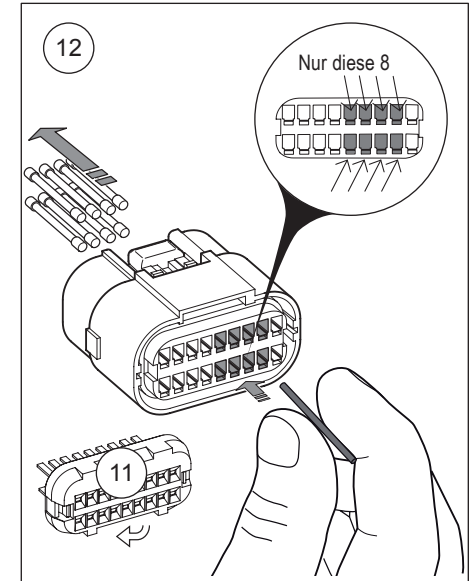

👁️ Hinweis!

Die offene Seite der Pins muss nach oben zeigen. Drücken Sie die Pins in den Stecker hinein, bis sie ein Klicken hören und stoppen Sie dann.

14
Montieren Sie die orangefarbene Abdeckung.

15
Verbinden Sie den Kabelbaum mit der ECU.

16
Verlegen Sie die Kabel des Kabelbaumes an der rechten Seite des Motorrades nach hinten. Führen Sie die Kabel links hinter den Luftfilterkasten. Führen Sie die Kabel in Richtung Heck auf der linken Seite im Rahmen zum oberen Haltepunkt des Rahmenhecks.