

# Einstellungen

## ⚠️ WARNUNG!

Stellen Sie vor der Fahrt immer sicher, dass Ihr ÖHLINS-Produkt gemäß der Set-up-Empfehlungen von ÖHLINS eingestellt ist. Lesen Sie alles genau über Einstellung und Anpassungen in der ÖHLINS-Bedienungsanleitung, bevor Sie weitere Verststellungen vornehmen. Falls Sie Fragen zum Set-up haben, wenden Sie sich bitte an einen ÖHLINS-Händler.



## Set-up Daten

### Empfohlenes Set-up

Federvorspannung	10 mm
Dämpfer-Druckstufe	10 Klicks
Dämpfer-Zugstufe	14 Klicks

### Stoßdämpfer-Daten

Länge	334 mm
Hub	55 mm

👁️ ÖHLINS-Produkte werden permanent verbessert und weiter entwickelt. Wir haben uns bemüht, diese Montage-Anleitung bis Druckschluss so aktuell wie möglich zu halten. Dennoch kann es zu gewissen Unterschieden zwischen Ihrem Stoßdämpfer und dieser Vorlage kommen.

Bitte nehmen Sie Kontakt mit Ihrem ÖHLINS-Händler auf, falls es irgend welche Unklarheiten bezüglich dieser Montage-Anleitung geben sollte.



© ÖHLINS Racing AB: Alle Rechte vorbehalten. Jeglicher Nachdruck oder nicht erlaubte Verwendung ohne schriftliche Genehmigung von ÖHLINS Racing AB wird verfolgt!

ÖHLINS Racing AB  
Box 722  
S-194 27 Upplands Väsby, Sweden  
Phone +46 8 590 025 00  
Fax +46 8 590 025 80



[www.ohlins.com](http://www.ohlins.com)

# Montage-Anleitung



## ⚠ ACHTUNG!

Bevor Sie den Stoßdämpfer einbauen, überprüfen Sie den Inhalt der Verpackung. Sollte etwas fehlen, informieren Sie umgehend Ihren ÖHLINS-Händler! ([www.ohlins.eu](http://www.ohlins.eu))

## Verpackungs-Inhalt:

	Teile-Nr.	Pos.
Stoßdämpfer	HO 533	1
Schraube M8 x 30	01046-25	1
Klemme Edelstahl	00643-02	2
Sicherungsgummi (Reserv.)	00230-01	2
Kabelbinder	00231-01	1
ÖHLINS-Aufkleber	00192-01	2
Merkzettel-Kleber	01180-01	1
Bedienungsanleitung		1

## ⚠ Hinweis!

Während Lagerung und Transport, besonders bei hohen Temperaturen, können Montage-Schmierstoffe oder Schutz-Öle austreten und die Verpackung von innen verunreinigen. Dies hat keinen Einfluss auf die Funktion Ihres ÖHLINS-Stoßdämpfers. Bitte reinigen Sie diesen vor dem Einbau gründlich!

## ⚠ WARNUNG!

Lesen Sie bitte vor dem Einbau des Produktes die ÖHLINS-Bedienungsanleitung genau durch! Der Stoßdämpfer ist ein wichtiges Technik-Teil, das die Stabilität des Fahrzeugs mit beeinflusst.

## Stoßdämpfer für Honda XL 1000 Varadero **HO 533**

# Einbau-Anleitung

## **⚠️ WARNUNG!**

Grundsätzlich empfehlen wir die Montage durch einen ÖHLINS-Händler. Ziehen Sie für die Montage das Service-Handbuch Ihres Fahrzeugs zurate.

**1**

Stellen Sie Ihr Fahrzeug so auf einen Montage-Ständer, den Fahrzeug-Hauptständer oder einen Werkstisch, dass das Hinterrad den Kontakt mit dem Boden verliert.

## **⚠️ WARNUNG!**

Achten Sie darauf, dass das Motorrad sicher steht, befestigt ist und nicht umkippen kann.

**2**

Lösen Sie die Sitzbank und nehmen diese ab. Entfernen Sie die beiden Seitendeckel.

**3**

Bauen Sie das Einstellrad der hydraulischen Federvorspannung ab.

## **👁️ Hinweis!**

Die Anzeige-Stahlkugel in die hydraulische Federvorspannung könnte herausfallen, wenn das Einstellrad entfernt wird. Stellen Sie sicher, dass die Stahlkugel beim Entfernen der Einstellschraube nicht verloren geht!

## **👁️ Hinweis!**

Vor der Installation des ÖHLINS-Stoßdämpfers reinigen Sie das Fahrzeug bitte gründlich.

**4**

Lösen Sie die untere Befestigung des Original-Stoßdämpfers.

**5**

Lösen Sie die Umlenkung und entfernen diese.

## **👁️ Hinweis!**

Wir empfehlen Ihnen, die untere Schraube des Umlenk-Dreiecks zuletzt zu lösen, das Dreieck leicht nach oben zu drücken. So können Sie die letzte Schraube entfernen, ohne das Auspuffrohr demontieren zu müssen.

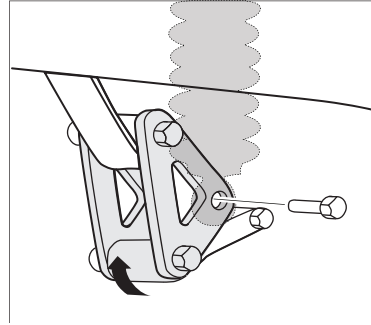

Untere Befestigung des Stoßdämpfers

**6**

Lösen Sie die Klemme, die den Hydraulik-Schlauch des Original-Stoßdämpfers hält. Lösen Sie die obere Befestigung des Original-Stoßdämpfers. Heben Sie das Hinterrad leicht an, um den Original-Stoßdämpfer nach unten herausziehen zu können.

**7**

Um den ÖHLINS-Stoßdämpfer einbauen zu können, müssen Sie den Batterie-Kasten leicht anheben. Lösen Sie die beiden Schrauben (siehe Abbildung), heben Sie den Batterie-Kasten leicht an. Klemmen Sie einen Schraubenzieher oder ein anderes Werkzeug dazwischen, um den Batterie-Kasten nach oben gedrückt zu halten, während Sie den ÖHLINS-Stoßdämpfer einsetzen.

**8**

Setzen Sie den ÖHLINS-Stoßdämpfer von unten wieder ein. Fixieren Sie die obere Befestigung.

## **👁️ Hinweis!**

Achten Sie darauf, dass der Schlauch des Hydraulik-Einstellknopfes oberhalb des Reservoir-Schlauches verläuft.

## 9

Bauen Sie das Umlenk-Dreieck zusammen und befestigen daran die untere Halterung des ÖHLINS-Stoßdämpfers.

### **ACHTUNG!**

Achten Sie darauf, dass das Kabel des hydraulischen Vorspanners in einer weichen Kurve läuft. Prüfen Sie ferner, dass es nicht mit dem Auspuff oder scharfen Kanten in Verbindung kommt.

Abbildung: Entfernen Sie die beiden Schrauben des Batterie-Kastens.

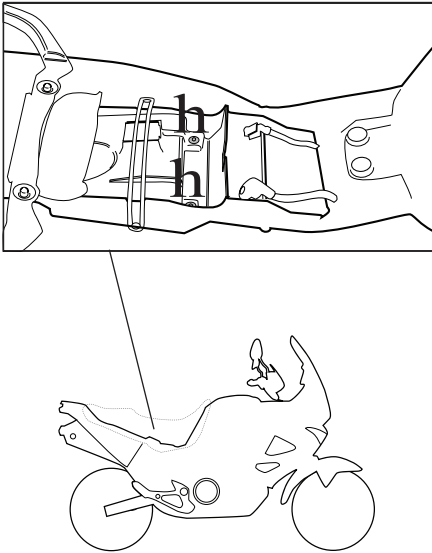

## 10

Setzen Sie das externe Reservoir auf den Rahmen an der linken Seite. Verwenden Sie die beigegefügte Schlauchklemme, und befestigen Sie die Sicherungsgummis um Reservoir und Rahmen.

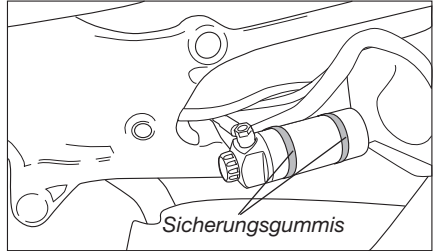

## 11

Befestigen Sie den Hydraulik-Vorspannknopf an der rechten Fußrasten-Halterung. Verwenden Sie dazu die beigegefügte Schraube (M8 x 30). Befestigen Sie den Schlauch mit Kabelbindern.

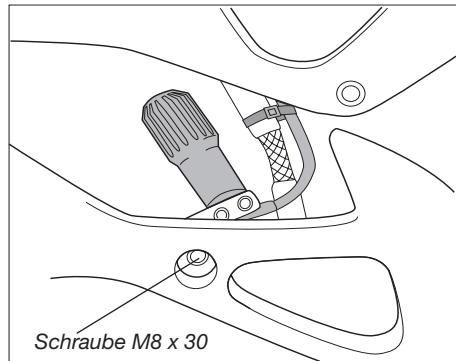

## 12

Montieren Sie Sitzbank und Seitendeckel.

## 13

Nehmen Sie die Set-up-Einstellung gemäß Bedienungsanleitung vor.

### **ACHTUNG!**

Stellen Sie sicher, dass alle Schrauben mit dem richtigen Anzugsmoment festgezogen sind. Beachten Sie, dass nichts die Funktion des Stoßdämpfers beeinträchtigen kann oder beim kompletten Ein- und Ausfedern im Weg ist.