

# Einstellungen

## ⚠ **WARNUNG!**

Stellen Sie vor der Fahrt immer sicher, dass Ihr ÖHLINS-Produkt gemäß der Set-up-Empfehlungen von ÖHLINS eingestellt ist. Lesen Sie alles genau über Einstellung und Anpassungen in der ÖHLINS-Bedienungsanleitung, bevor Sie weitere Verstellungen vornehmen. Falls Sie Fragen zum Set-up haben, wenden Sie sich bitte an einen ÖHLINS-Händler.

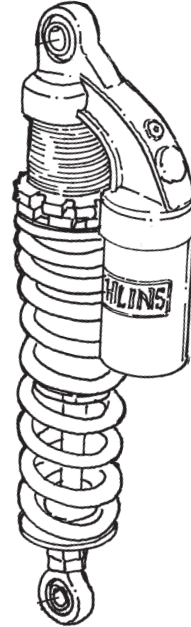

## Set-up Daten

### Empfohlenes Set-up

Federvorspannung 23 mm

### Stoßdämpfer-Daten

Länge 360<sup>+10</sup><sub>+0</sub> mm

Hub 97 mm

Ausgefederter Länge 230 mm

### Negativ-Federweg

Negativ-Federweg unbelastet (R1-R2) 8 mm

Negativ-Federweg belastet (R1-R3) 37 mm

👁 *Lesen Sie mehr über den Negativ-Federweg in Ihrer ÖHLINS-Betriebsanleitung.*

👁 *ÖHLINS-Produkte werden permanent verbessert und weiter entwickelt. Wir haben uns bemüht, diese Montage-Anleitung bis Druckschluss so aktuell wie möglich zu halten. Dennoch kann es zu gewissen Unterschieden zwischen Ihrem Stoßdämpfer und dieser Vorlage kommen.*

*Bitte nehmen Sie Kontakt mit Ihrem ÖHLINS-Händler auf, falls es irgend welche Unklarheiten bezüglich dieser Montage-Anleitung geben sollte.*



© ÖHLINS Racing AB: Alle Rechte vorbehalten. Jeglicher Nachdruck oder nicht erlaubte Verwendung ohne schriftliche Genehmigung von ÖHLINS Racing AB wird verfolgt!

ÖHLINS Racing AB  
Box 722  
S-194 27 Upplands Väsby, Sweden  
Phone +46 8 590 025 00  
Fax +46 8 590 025 80



[www.ohlins.com](http://www.ohlins.com)

# Montage-Anleitung

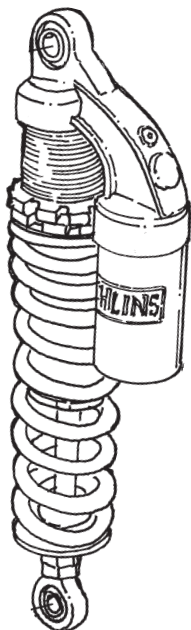

## ⚠ ACHTUNG!

Bevor Sie den Stoßdämpfer einbauen, überprüfen Sie den Inhalt der Verpackung. Sollte etwas fehlen, informieren Sie umgehend Ihren ÖHLINS-Händler! ([www.ohlins.eu](http://www.ohlins.eu))

Verpackungs-Inhalt:	Teile-Nr.	Pos.
Stoßdämpfer	HD 908	1
Hülse	00123-13	4
Scheibe	03118-08	8
Vorspannschlüssel	03199-01	1
ÖHLINS-Aufkleber	00192-01	2
Bedienungsanleitung		1

## ⚠ Hinweis!

Während Lagerung und Transport, besonders bei hohen Temperaturen, können Montage-Schmierstoffe oder Schutz-Öle austreten und die Verpackung von innen verunreinigen. Dies hat keinen Einfluss auf die Funktion Ihres ÖHLINS-Stoßdämpfers. Bitte reinigen Sie diesen vor dem Einbau gründlich!

## ⚠ WARNUNG!

Lesen Sie bitte vor dem Einbau des Produktes die ÖHLINS-Bedienungsanleitung genau durch! Der Stoßdämpfer ist ein wichtiges Technik-Teil, das die Stabilität des Fahrzeugs mit beeinflusst.

**Stoßdämpfer für Harley Davidson XR1200**  
**HD 908**

# Einbau-Anleitung

## ⚠ **WARNUNG!**

Grundsätzlich empfehlen wir die Montage durch einen ÖHLINS-Händler. Ziehen Sie für die Montage das Service-Handbuch Ihres Fahrzeugs zurate.

1

Stellen Sie Ihr Fahrzeug so auf einen Montage-Ständer oder einen Werkttisch, dass das Hinterrad den Kontakt mit dem Boden verliert.

## ⚠ **WARNUNG!**

Achten Sie darauf, dass das Motorrad sicher steht, befestigt ist und nicht umkippen kann.

2

Bauen Sie den Original-Stoßdämpfer gemäß Ihrem Motorrad-Handbuch aus.

## 👁 **Hinweis!**

Vor der Installation des ÖHLINS-Stoßdämpfers reinigen Sie das Fahrzeug bitte gründlich.

3

Setzen Sie den ÖHLINS-Stoßdämpfer in der umgekehrten Reihenfolge ein wie Sie den Original-Stoßdämpfer ausgebaut haben.

4

Der Stoßdämpfer muß mit dem Zylinderkopf nach oben installiert werden, das Reservoir nach hinten zeigen. Verwenden Sie die Unterlegscheiben und Hülsen aus diesem Kit.

## 👁 **Hinweis!**

Senken Sie das Motorrad ab, damit der Stoßdämpfer vor dem Anziehen der Schrauben leicht einfedert.

## 👋 **ACHTUNG!**

Stellen Sie sicher, dass alle Schrauben mit dem richtigen Anzugsmoment festgezogen sind. Beachten Sie, dass nichts die Funktion des Stoßdämpfers beeinträchtigen kann oder beim kompletten Ein- und Ausfedern im Weg ist.



3

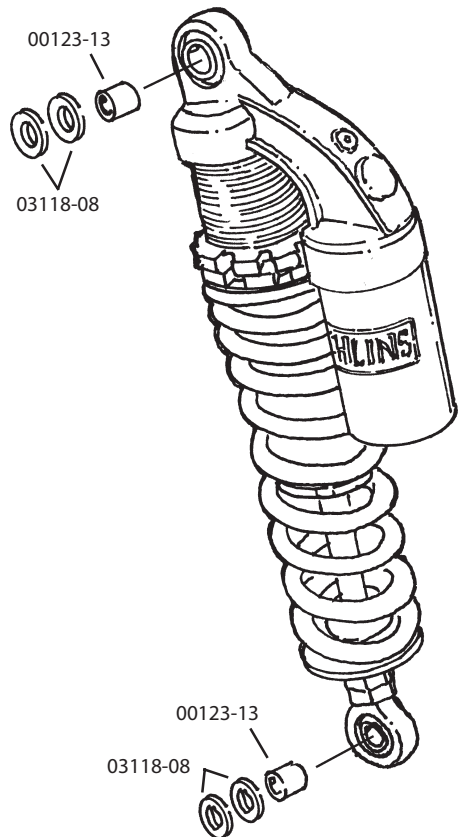

## 👋 **ACHTUNG!**

Die Riemenspannung sollte nur angepasst werden, wenn der Original-Stoßdämpfer am Fahrzeug installiert ist.

Achten Sie vor der Fahrt immer darauf, dass das empfohlene Basis-Set up von ÖHLINS eingestellt ist.

## 1 Einsteller Federvorspannung

Benutzen Sie den beiliegenden C-Spannschlüssel, um die Federvorspannung zu verändern. Lösen Sie die Kontermutter (B), drehen Sie den Nutring (A) im Uhrzeigersinn, um die Vorspannung zu erhöhen, und gegen den Uhrzeigersinn, um sie zu verringern. Ziehen Sie nach der Einstellung die Kontermutter (B) wieder fest an.

