

EINSTELLUNGEN

SET-UP DATEN

Empfohlenes Set-up

Federvorspannung	15 mm
Dämpfer-Zugstufe	14 Klicks
Dämpfer-Druckstufe	14 Klicks

Stoßdämpfer-Daten

Länge	498,5 mm
Hub	78,5 mm

👁 Lesen Sie mehr über die Feder-Rate und den Negativ-Federweg in der ÖHLINS-Bedienungsanleitung.

👉 ACHTUNG!

Bitte keine Gewalt anwenden, empfindliche Dichtflächen können beschädigt werden. Nur handfest anziehen.

⚠ WARNUNG!

Stellen Sie vor der Fahrt immer sicher, dass Ihr ÖHLINS-Produkt gemäß der Set-up-Empfehlungen von ÖHLINS eingestellt ist. Lesen Sie alles genau über Einstellung und Anpassungen in der ÖHLINS-Bedienungsanleitung, bevor Sie weitere Verstellungen vornehmen. Falls Sie Fragen zum Set-up haben, wenden Sie sich bitte an einen ÖHLINS-Händler.

Einsteller Federvorspannung

Drehen Sie den Knopf am Hydraulik-Einsteller, um die Federvorspannung zu verändern. Im Uhrzeigersinn drehen = die Vorspannung erhöhen! Gegen den Uhrzeigersinn = die Vorspannung verringern.

Einsteller Zugstufen-Dämpfung

Einzustellen durch Drehen des Rädchens unten am Stoßdämpfer. Im Uhrzeigersinn drehen = Dämpfung erhöhen! Gegen den Uhrzeigersinn = Dämpfung verringern!

Einsteller Druckstufen-Dämpfung

Einzustellen durch Drehen des Rädchens am Ausgleichsbehälter. Im Uhrzeigersinn drehen = Dämpfung erhöhen! Gegen den Uhrzeigersinn = Dämpfung verringern!

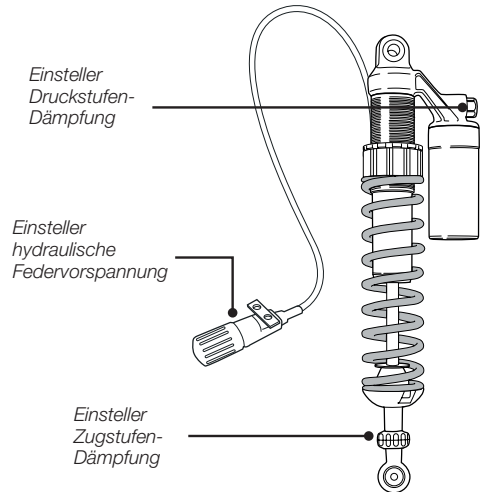

👁 ÖHLINS-Produkte werden permanent verbessert und weiter entwickelt. Wir haben uns bemüht, diese Montage-Anleitung bis Druckschluss so aktuell wie möglich zu halten. Dennoch kann es zu gewissen Unterschieden zwischen Ihrem Stoßdämpfer und dieser Vorlage kommen.

Bitte nehmen Sie Kontakt mit Ihrem ÖHLINS-Händler auf, falls es irgend welche Unklarheiten bezüglich dieser Montage-Anleitung geben sollte.



Part no. BM541_1
Issued 2006-02-23

© ÖHLINS Racing AB: Alle Rechte vorbehalten. Jeglicher Nachdruck oder nicht erlaubte Verwendung ohne schriftliche Genehmigung von ÖHLINS Racing AB wird verfolgt!

ÖHLINS Racing AB
Box 722
S-194 27 Upplands Väsby, Sweden
Phone +46 8 590 025 00
Fax +46 8 590 025 80



www.ohlins.com

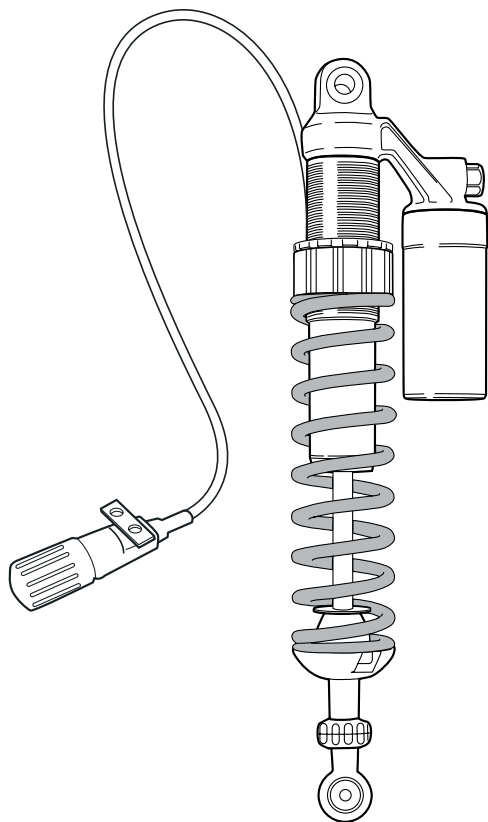

⚠ **ACHTUNG!**

Bevor Sie den Stoßdämpfer einbauen, überprüfen Sie den Inhalt der Verpackung. Sollte etwas fehlen, informieren Sie umgehend Ihren ÖHLINS-Händler! (www.ohlins.eu)

Verpackungs-Inhalt:	Teile-Nr.	Pos.
Stoßdämpfer	BM 541	1
C-Spanner	00710-02	1
O-Ring	00438-57	2
Buchse 15/30	00838-10	2
Kabelbinder	00231-01	2
ÖHLINS-Aufkleber	00192-01	2
Merkzettel-Kleber	01180-01	1
Bedienungsanleitung	07241-02	1

⚠ **Hinweis!**

Während Lagerung und Transport, besonders bei hohen Temperaturen, können Montage-Schmierstoffe oder Schutz-Öle austreten und die Verpackung von innen verunreinigen. Dies hat keinen Einfluss auf die Funktion Ihres ÖHLINS-Stoßdämpfers. Bitte reinigen Sie diesen vor dem Einbau gründlich!

⚠ **WARNUNG!**

Lesen Sie bitte vor dem Einbau des Produktes die ÖHLINS-Bedienungsanleitung genau durch! Der Stoßdämpfer ist ein wichtiges Technik-Teil, das die Stabilität des Fahrzeugs mit beeinflusst.

Stoßdämpfer für BMW R 1150 GS

BM 541

Montage-Anleitung

Einbau-Anleitung

⚠ **WARNUNG!**

Grundsätzlich empfehlen wir die Montage durch einen ÖHLINS-Händler. Ziehen Sie für die Montage das Service-Handbuch Ihres Fahrzeugs zurate.

1

Stellen Sie Ihr Fahrzeug so auf einen Montage-Ständer oder einen Werkstisch, dass das Hinterrad den Kontakt mit dem Boden verliert.

⚠ **WARNUNG!**

Achten Sie darauf, dass das Motorrad sicher steht, befestigt ist und nicht umkippen kann.

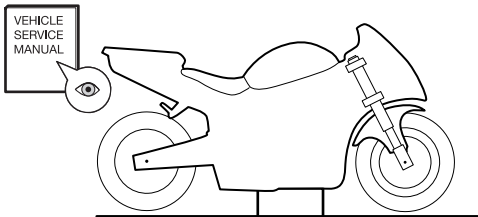

2

Entfernen Sie die Sitzbank und die rechte Seitenabdeckung.

3

Entfernen Sie die untere Befestigung des Original-Stoßdämpfers.

🖐 **ACHTUNG!**

Bei entfernter Befestigung muss das Hinterrad gestützt werden.

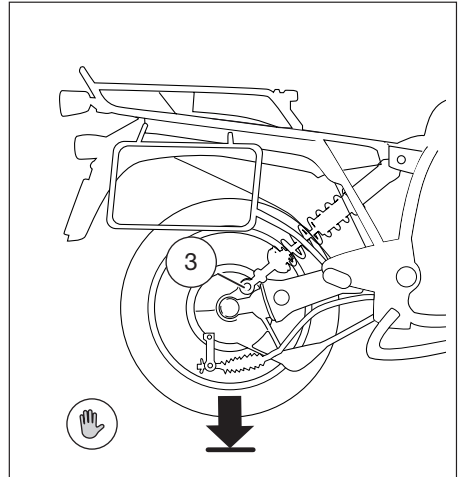

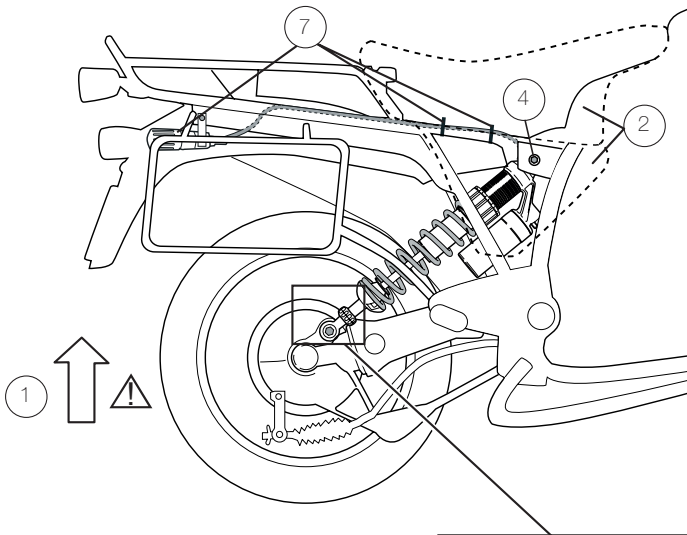

4

Entfernen Sie die obere Befestigung des Original-Stoßdämpfers.
Entfernen Sie den Original-Stoßdämpfer.

5

Montieren Sie den ÖHLINS-Stoßdämpfer. Den Stoßdämpfer der Abbildung entsprechend montieren. Montieren Sie den Stoßdämpfer so, dass der Ausgleichsbehälter nach vorne zeigt. Verwenden Sie die im Lieferumfang enthaltenen Hülsen und O-Ringe für die untere Stoßdämpfer-Aufnahme. Verwenden Sie die Original-Verschraubungen.

👁 **Hinweis!**

Drücken Sie das Hinterrad nach oben an die untere Stoßdämpfer-Aufnahme.

6

Montieren Sie den Stoßdämpfer an die obere Aufnahme. Verwenden Sie den Original-Bolzen.
Befestigen Sie die Stoßdämpfer-Verschraubungen. Beachten Sie die Anzugswerte des Fahrzeugherstellers.

8

Befestigen Sie den Ausgleichsbehälter am hinteren Gepäckhalter. Verwenden Sie die im Lieferumfang enthaltenen Kabelbinder.

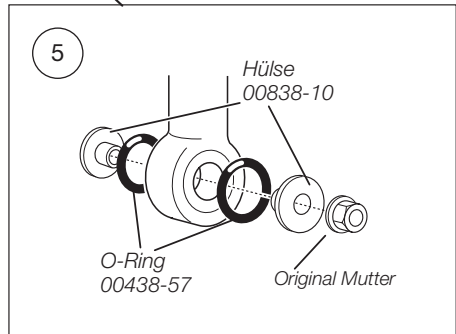

9

Montieren Sie die Seitenverkleidung und die Sitzbank.

10

Lesen Sie mehr über den ÖHLINS-Stoßdämpfer in Ihrer ÖHLINS-Bedienungsanleitung.

👉 **ACHTUNG!**

*Stellen Sie sicher, dass alle Schrauben mit dem richtigen Anzugsmoment festgezogen sind.
Beachten Sie, dass nichts die Funktion des Stoßdämpfers beeinträchtigen kann oder beim kompletten Ein- und Ausfedern im Weg ist.*